

брой 2 (79) | декември 2013 | година XX

# **МОТО-РФОНЕ** **NEWS**



**СВЪРШЕНИЯТ СПОРТЕН SUV**

XF XJ



# ОБИЧА ДА СИ ИГРАЕ В СНЕГА

Представяме ви интелигентната 4x4 система на Jaguar, създадена от най-добрите инженери в областта. Само до 30 декември вземете XF или XJ с подарък - 4x4 система и пакет зимни екстри.

**5** ГОДИНИ ГАРАНЦИЯ  
**PREMIUM SERVICE** ПРОГРАМА



Изображението е с илюстративна цел, разход на гориво 5,2 литра/100 км и CO<sub>2</sub> емисии от 135 г/км за двигател 2.2 Diesel.

**МОТО-ПФОНЕ**

София - 98 42 245; Варна - 680 217



02



12



37



56



70

## КОМПАНИЯТА

- 02 ТРИУМФ НА "ЗЛАТЕН ВОЛАН" НА АВТОБИЛД БЪЛГАРИЯ
- 03 СМАРТ ЛИЗИНГ ОТ МОТО-ПФОНЕ
- 04 ФИРМЕН КАЛЕЙДОСКОП
- 08 ТРИП С ВАГАБОНД – ПО СЛЕДИТЕ НА ТРАКИЙСКОТО НАСЛЕДСТВО
- 11 ЕДНА ДУЗИНА ВЪПРОСИ КЪМ БОРИСЛАВ МИХАЙЛОВ

## FORD

- 12 FORD ВЛИЗА СМЕЛО В БЪДЕЩЕТО
- 16 FIESTA ST
- 20 MONDEO НА 20 ГОДИНИ
- 21 АВТОМОБИЛИТЕ FORD ВЕЧЕ С ДАНЪЧЕН КРЕДИТ
- 22 НОВАТА ЛЕКОВОТОВАРНА ГАМА НА FORD
- 26 TRANSIT CONNECT – ВАН НА 2014 Г.
- 29 FORD С УЛТРАМОДЕРЕН ЗАВОД В РУМЪНИЯ
- 30 FORD НОВИНИ
- 32 КРУМ ДОНЧЕВ С НОВАТА FORD FIESTA R5
- 36 FORD ПОДКРЕПЯ МАЛКИЯ И СРЕДЕН БИЗНЕС В БЪЛГАРИЯ

## VOLVO

- 37 VOLVO CONCEPT COUPE
- 41 АМЕРИКАНЕЦ НАВЪРТЯ 3 МИЛИОНА МИЛИ СЪС СВОЕТО VOLVO
- 43 VOLVO ПРОИЗВЕЖДА НАЙ-СИГУРНИТЕ АВТОМОБИЛИ, СПОРЕД FOLKSWAGEN
- 45 VOLVO S60 Е НАЙ-БЕЗОПАСНИЯТ СПОРТЕН СЕДАН В ПРЕМИУМ СЕГМЕНТА
- 47 ДВИГАТЕЛИ VEA НА VOLVO
- 50 VOLVO РЕДУЦИРА РАЗХОДА НА ГОРИВО С 25%
- 52 ХОРАТА СА СЪРЦЕТО И ДУШАТА НА VOLVO
- 54 ОФЕРТА VOLVO S60
- 55 НОВОТО VOLVO XC90

## JAGUAR

- 56 F-TYPE ПРИКОВАВА ВНИМАНИЕТО
- 60 JAGUAR F-TYPE R COUPE
- 62 СЛАВНО МИНАЛО И БЛЯСКАВО БЪДЕЩЕ ЗА JAGUAR
- 63 JAGUAR ПРОМЕНЯ ИСТОРИЯТА СЪС СУПЕРКОНЦЕПТА C-X17
- 67 JAGUAR AWD – ВЪРХОВНАТА 4X4 СИСТЕМА + ПАКЕТ ОТ ЗИМНИ ЕКСТРИ
- 69 JAGUAR XJ С АЛАН ПАРСЪНС

## LAND ROVER

- 70 СЪВЪРШЕНИЯТ СПОРТЕН SUV – ИЗЦЯЛО НОВИЯТ RR SPORT
- 76 С НОВИЯ RRS И ПРОФ. ОВЧАРОВ ПО СЛЕДИТЕ НА СРЕДНОВЕКОВНИЯ УРВИЧ
- 78 ЕКСПЕДИЦИЯ ТРАНС АМЕРИКА С DISCOVERY 4
- 79 ХИБРИДНИ RANGE ROVER АВТОМОБИЛИ ПРЕКОСИХА 16 853 КМ
- 81 EVOQUE ПОЛУЧИ 9-СТЕПЕННА ТРАНСМИСИЯ
- 85 FREELANDER НАГРАДА ЗА ЗВЕЗДИТЕ ОТ АФРИКА
- 86 RANGE ROVER LWB

**РЕДАКТОРИ:** Светла ВАСИЛЕВА - главен редактор,  
Белла СТОЯНОВА, Волен ЧИНКОВ, Рада ПАПАЛЕЗОВА  
**ЗА КОНТАКТИ С РЕДАКЦИЯТА:** magazine@motopfohe.bg

СНИМКИ: архив  
ДИЗАЙН: Double T  
ПЕЧАТ: Alliance print

# JAGUAR И LAND ROVER ТРИУМФИРАТ В „ЗЛАТЕН ВОЛАН НА ГОДИНАТА“ НА AUTO BILD



ОСНОВАТЕЛЯТ НА МОТО-ПФОЕ Г-Н БОРИС МАРЕКОВ С ПОЧЕТНА НАГРАДА - „ЛЕГЕНДА НА БЪЛГАРСКАТА АВТОМОБИЛНА ИНДУСТРИЯ“

Мото-Пфое обра наградите в конкурса „Златен волан“ на Auto Bild за България и за цяла Европа на специално организирана галавечер в „Рейнбоу Плаза“. Jaguar F-TYPE триумфира в категорията „Купе/Кабриолети“ за цяла Европа, докато Range Rover Sport триумфира в България в категорията „SUV“. Наред с наградите на конкретни модели автомобили бяха връчени и призове на личности с особени заслуги в света на кола. „Златен волан“ за „Легенда на българската автомобилна индустрия“ спечели един от основателите на Мото-Пфое г-н Борис Марекوف в чест на достойната му за уважение половинвековна кариера в бранша. Победителят в класа „Купе/Кабриолети“ Jaguar F-TYPE обединява в едно 75-годишната история на марката Jaguar. Създаден е изцяло с мисъл към шофьора, като предлага ненадминато пътно поведение. Според мнозина, това е един от най-красивите и възбудящи гбуместни автомобили, създавани някога.

Победителят в категория „SUV“ на Auto Bild - Range Rover Sport е счтан за съвършения спортен 4x4 автомобил. Той взима най-доброто от революционния дизайн на олекотеното окачване и иновативните технологии на динамичното шаси на Land Rover.

На галавечерта на Auto Bild в „Рейнбоу Плаза“ специално внимание заслужи и г-н Борис Мареков, който беше удостоен с титлата „Легенда на българската автомобилна индустрия“. Основателят на Мото-Пфое и бивш генерален директор на „Мототехника“ е посветил почти целия си живот на автомобила. Той е един от хората, представлящи живата история на българския автомобилен бизнес. Днес, на 77-годишна възраст, г-н Мареков е сочен за един от драйвените в бранша и продължава да работи активно и сега като консултант в основаната от него и Карл-Хайнц Пфое компания – Мото-Пфое.



## JAGUAR AND LAND ROVER WITH GOLDEN STEERING WHEEL AWARDS

Moto-Pfohe gained most of the Golden Steering Wheel Awards of Auto Bild Magazine. Jaguar F-TYPE won in category Coupe/Cabriolet in Europe. According to specialists the model is one of the most beautiful cars ever made. Range Rover Sport triumphed in SUV segment in Bulgaria. The perfect 4x4 vehicle amazes with revolutionary design and innovative technologies.

One of Moto-Pfohe founders Mr. Boris Marekov also won Golden Steering Wheel Award. He was honored with the title – Legend of the Bulgarian automotive industry. Mr. Marekov is 77 years old and is well-known as one of the doyens in the car sector. Nowadays he still works as a consultant in the company that he found together with the German owner Karl Heinz Pfohe.



# МОТО-ПФОЕ SMART

## МОЖЕ ЛИ КАЧЕСТВЕН АВТОМОБИЛ ДА БЪДЕ И ПО-ДОСТЪПЕН ИЛИ ЗАЩО МОТО-ПФОЕ SMART = НИСКИ МЕСЕЧНИ ВНОСКИ

ДОБРИЯТ АВТОМОБИЛ, БЕЗ ИЗКЛЮЧЕНИЕ, СТРУВА ПОВЕЧЕ, В СРАВНЕНИЕ С БЮДЖЕТНИ МАРКИ И МОДЕЛИ, ПОЛЗВАЩИ СТАРИ ТЕХНОЛОГИИ, БАЗОВИ МАТЕРИАЛИ И Т.Н.

РАЗБИРА СЕ, ДОБРИЯТ АВТОМОБИЛ ИМА ПО-НИСКА КОНСУМАЦИЯ НА ГОРИВО, ГАРАНТИРА ПО-НАДЕЖДНА И СИГУРНА МОБИЛНОСТ И – НЕ НА ПОСЛЕДНО МЯСТО – ИМА ПО-ГОЛЯМА ОСТАТЪЧНА СТОЙНОСТ.

ЗА ТЕЗИ КЛИЕНТИ, КОИТО ТЪРСЯТ РЕШЕНИЕ, СВЪРЗАНО С ПОКУПКАТА НА СТРАХОТЕН АВТОМОБИЛ И ЕДНОВРЕМЕННО С ТОВА ФИНАНСОВ ПЛАН, КОЙТО ДА НЕ ГИ НАТОВАРВА С ГОЛЕМИ МЕСЕЧНИ РАЗХОДИ, МОТО-ПФОЕ СЪЗДАДЕ ПРОГРАМАТА МОТО-ПФОЕ SMART.

С тази лизингова програма Вие сами избирате първоначалната вноска и периода на лизинга от 4 или 5 години. Специалната лихва и високата остатъчната стойност, достигаща до 35%, могат да направят чудеса за месечната Ви вноска. Например за Ford Fiesta с 3 Врати и климатик може да плащате само по 166 лв с ДДС в продължение на 60 месеца.

А ако този момент е настъпил точно сега, ние ще Ви предложим изкупуване на настоящия автомобил, без значение от марка и модел.

Мото-Пфое SMART е по същество финансов лизинг с опция за придобиване. Програмата Ви дава увереност за висока остатъчна стойност на автомобилите Ford – в края на лизинговия период са гарантирани до 35% – в зависимост от предпочетеното от Вас. Също така Вие избирате, дали да закупите автомобила на тази справедлива цена, или не.

Вярваме, че Мото-Пфое SMART е още една щастлива карта в ръцете на нашите търговски консултанти да предлагат не само едни от най-успешните и добри автомобили – тези с марка Ford, но и да са в състояние да ги комбинират с конкурентни и атрактивни лизингови условия.

Ниска първоначална вноска, голяма остатъчна стойност, без неустойка при предсрочно прекратяване и гъвкавост спрямо Вашите нужди и възможности – нашите финансови условия наистина са създадени така, че да решат практически всяко предизвикателство пред индивидуалния клиент, както и малкия и среден бизнес.

Не без значение е, че имате пред себе си само един партньор, готов да отговори на всички Ваши питання относно автомобила, сервизирането и финансирането му и така не Ви се налагат множество различни по същество преговори и заплатени отношения между поне три страни.

Стандартната 5-годишна гаранция Ви дава спокойствие и увереност, че няма да имате неочаквани и скрити разходи, както и имате гарантирана висока остатъчна стойност, когато решите да замените автомобила си.

## МОТО-ПФОЕ SMART = LOW MONTHLY INSTALLMENTS

The good car is obviously more expensive than budget makes and models with older technologies and standard materials. The good car guarantees better fuel efficiency, more reliable and safer mobility, and – last but not least, it has higher residual value. For our clients who are looking for an excellent car and thus financial plan with lower monthly rates Moto-Pfohe has the special program Moto-Pfohe SMART.

It offers flexible and favourable individual financial plan for hire purchase with insignificant down payment, small monthly instalment rates and high residual value up to 35%. The advantageous interest rate and simple approval requirements, together with the 5-years warranty offer to our customers additional confidence to use the programme Moto-Pfohe SMART. On top of all that, our buy-back proposals, regardless of make and model, can make your choice even easier.

## КАМЕНИЦА ФЕН КУПА 2013



Най-големият футболен турнир за непрофесионалисти в България Каменица Фен Купа за втора поредна година се провежда в партньорството на Ford Moto-Pfohe. Състезания се провеждат в 12 града – Кюстендил, Бургас, Варна, Плевен, Русе, Хасково, Стара Загора, Пловдив, София, Монтана, Разград, а регионалните победители играха на финала в Сливен на 31 август и 1 септември. Талисманът на турнира, новият Ford Fiesta 1.0 EcoBoost, се превърнаше в своеобразно фен-студио, от което над 40 късметлици, изтеглени чрез жребий, коментираха най-интересните събития и положения от мачовете и печелиха аксесоари Ford.

Двама от феновете на турнира Каменица Фен Купа заминават като награда от Мото-Пфое и на полуфинал от Шампионска лига, която вече 22 години се спонсорира от Ford.



### KAMENITSA FAN CUP 2013

Kamenitza Fan Cup 2013, the biggest football tournament for amateurs in Bulgaria, was held for again in partnership with Ford Moto-Pfohe. The 12 semifinals were held in Kyustendil, Bourgas, Varna, Plevan, Rousse, Haskovo, Stara Zagora, Plovdiv, Sofia, Montana and Razgrad, and the regional winners played in the finals in Sliven on 31 August and 1 September. The mascot of the tournament, the new Ford Fiesta 1.0 EcoBoost, turned into a kind of a fan-studio, in which over 40 lucky fans commented the most interesting moments of the matches. As a prize given by Moto Pfohe two of the fans who participated in the Kamenitza Fan Cup 2013 will go to a semifinal of the Champions League, which has been sponsored by Ford for 22 years already.

## NBA У НАС

Американският баскетболен специалист Кен Макдоналд, помощник треньор на щърцерния клуб на Сан Антонио Спърс в лигата за развитие в НБА, води в края на м. юли т.г. тренировъчен баскетболен камп със състезателите на Черно море порт Варна. Тренировъчният лагер предстои да стане ежегоден и да развива в младите български баскетболисти необходимите умения, за да получат шанс за развитие в Щатите. Кен Макдоналд се оказа истински фен на Ford, затова и мобилността му в България поверихме на Ford Kuga.



### NBA IN BULGARIA

Ken McDonald, head coach of Austin Toros, affiliated with San Antonio Spurs (NBA), is experienced in mentoring young talent and putting them in the best possible positions to succeed. Such opportunity got selected Bulgarian players at Chernomorec Varna club during the basketball camp organized end of July. While in Bulgaria, the Ford fan Ken McDonald enjoyed the new Kuga at his disposal.

## ИЗЛОЖБА 150 Г. ХЕНРИ ФОРД В НАЦИОНАЛНИЯ ИСТОРИЧЕСКИ МУЗЕЙ



Тази година се навършват 150 години от рождението на Хенри Форд – човека, осъществил американската мечта. Роден в семейството на скромен фермер, той основава и до края на живота си управлява една от най-големите автомобилни компании в света – Ford Motor Company. На 30.10.2013 г. във фоайето на Националния исторически музей се откри гостуваща временна изложба „Хенри Форд – живот и наследство“, организирана от Мото-Пфое по случай 150-ата годишнина. Гостите бяха посрещнати от ретро автомобила Ford Model A от 1930 г. и новата Fiesta. Специално за откриването на експозицията писателят Алек Попов прочете на присъстващите свое есе, посветено на Ford. Изложбата представя най-важните моменти от живота на Хенри Форд и макети на легендарни модели на марката Ford през годините: Model T – автомобилът на XX век, според класацията на сп. Fortune, Ford Mustang, Ford Escort и др. Чрез интерактивна

мултимедийна презентация посетителите могат да проследят историята на Ford Motor Company, на личности, белязали развитието ѝ, както и всички модели на компанията през годините от основаването ѝ до наши дни. Експозицията ще гостува в НИМ до края на годината и е четвъртата проява, с която Мото-Пфое чества годишнината на Хенри Форд. От началото на 2013 г. досега са осъществени още:

- Временна изложба „Хенри Форд“ в музея на Мото-Пфое в Люлин, София;
- Експозиция и възстановка с исторически костюми от началото на XX-ти век в рамките на традиционното благотворително модно ревю на компанията;
- Кампания в социалните мрежи (Facebook, Twitter и Pinterest), популяризираща 150 мъдри послания и мисли на Хенри Форд от автобиографичната му книга „Моят живот и моите успехи“.



### HENRY FORD'S 150<sup>TH</sup> ANNIVERSARY EXHIBITION IN THE NATIONAL MUSEUM OF HISTORY

This year we celebrate the 150th anniversary from the birth of Henry Ford – the man who made the American dream come true. On 30 October 2013 in the National Museum of History opened a mobile exhibition dedicated to his life and legacy. The exhibition presents the key periods in Henry Ford's life and displays die cast models of legendary Ford cars such as Model T – the automobile of the 20th century, according to the ranking of Fortune magazine, Ford Mustang, Ford Escort etc. An interactive multimedia presentation reviews the history of Ford Motor Company as well as all Ford car models up to the present times.

# ДАРИТЕЛСКА ПРОГРАМА НА МОТО-ПФОЕ

## ЗА ОПАЗВАНЕ НА ПРИРОДНОТО И КУЛТУРНО НАСЛЕДСТВО НА БЪЛГАРИЯ 2013



ЦАРСКИ ОРЕЛ

За първи път след 17 години, Българското дружество за защита на птиците отново спечели голямата награда в конкурса на Мото-Пфое. „Задругата на орела“ е големият победител в Дарителската програма през 2013 г. Проектът работи основно в две направления: развива групите на пазителите, като ги въвежда в преки природозащитни дейности и повишава обществената подкрепа за царския орел чрез насърчаване на устойчив местен поминък с проучване храната на вида, развитие на еко туризма и мониторинг на резултата от дейностите по проекта.

### ДЕТСКИЯТ ПРОЕКТ „ЕЛПАСО“

Първата от двете поощрителни награди се присъди на детския проект „ЕлПасо – хипотерапия с децата от с. Доганово – създаване на био градина и книга на билките в ранчото“ на Фондация „Движение на българските майки“. Целта е да се запознаят възпитаниците от Дома за деца лишени от родителски грижи в с. Доганово с живота в стопанството, отглеждането и грижата за животните, обич и знания за природата. Повече от две години 7 деца посещават два пъти месечно ранчото, учат и се грижат за животните и растенията, садят зеленчуци, събират билки и се учат да яздат чрез хипотерапия.

### ПРОЕКТЪТ „ГРАДИНАТА НА СИМВОЛИЗМА“

Втората поощрителна награда е за опазване на културното наследство на страната ни. Проектът „Градината на символизма“, разработен от Националния литературен музей, създава екологичен център – възстановка на стар градски двор от началото на XX век, за да превърне градината на къщата-музей „Христо Смирненски“ в уникален „литературен парк“, където по оригинален и интригуващ начин ученици, студенти и посетители да се запознават едновременно с природата и с културната памет на София.

Повече информация за Дарителската програма на Мото-Пфое за опазване на природното и културно наследство на България, сезон 2013 – на [www.motorpfohe.bg](http://www.motorpfohe.bg).



ДЕТСКИ ПРОЕКТ „ЕЛПАСО“



ОТГЛЕЖДАНЕТО И ГРИЖАТА ЗА ЖИВОТНИТЕ

Проект по Реставрация на архитектурни паметници / Къща-музей Хр. Смирненски / Проект / Разпределения

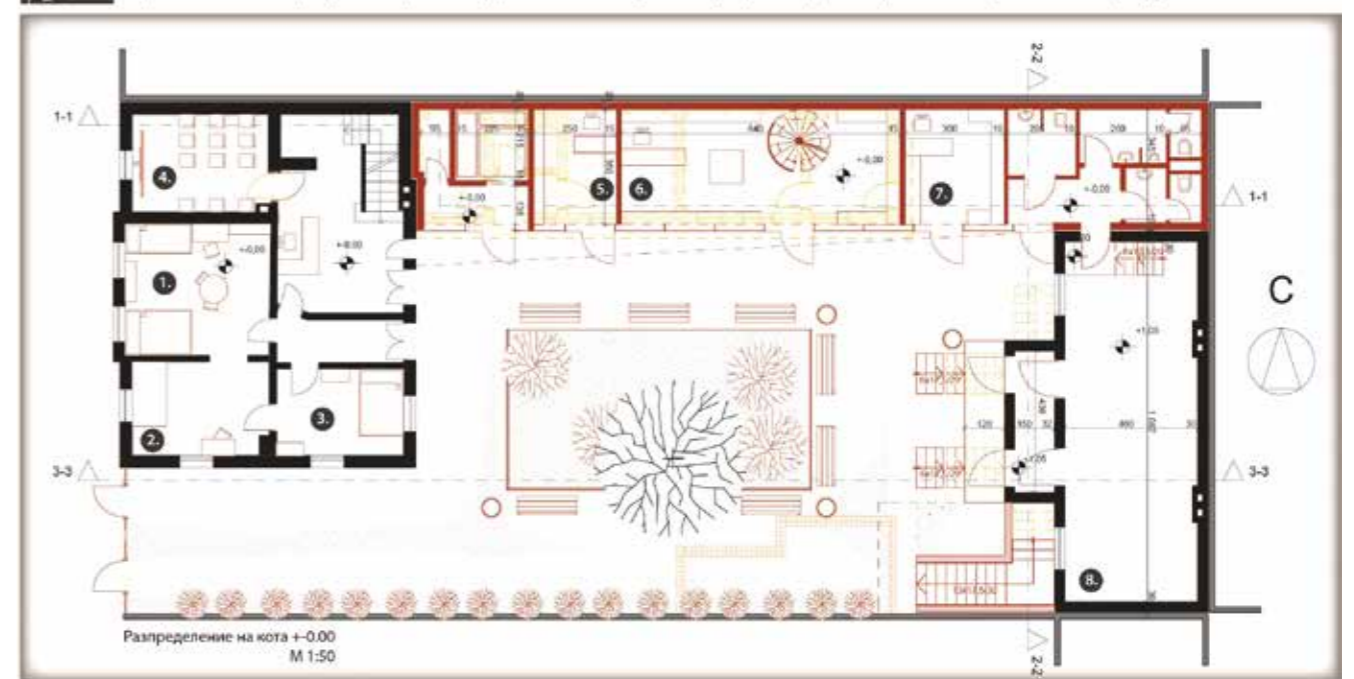

КЪЩАТА НА ХРИСТО СМИРНЕНСКИ В СОФИЯ

## MOTO PFOHE'S 2013 CONSERVATION AND ENVIRONMENTAL GRANTS PROGRAMME

At a ceremony in the National Museum of History on 3 December 2013 the owner of MOTO PFOHE GROUP Mr Philip Pfohe awarded the winning projects in Moto Pfohe's 2013 Programme for Protection of the Natural and Cultural Heritage of Bulgaria. This year, the jury reviewed projects authored by 65 nominees and selected three winners.

For the first time after 17 years the Bulgarian Society for the Protection of Birds (BSPB) again scooped the grand prize in Moto Pfohe's contest. "The Fellowship of the Eagle" is the national winner in the 2013 Conservation and Environmental Grants. The

project involves the groups of protectors in direct environmental conservation activities and enhances public support for the Imperial Eagle.

An encouragement award went to the Bulgarian Mothers' Movement Foundation for its "El Paso project – hippotherapy applied to children from the village of Doganovo – creation of a bio garden and a book of ranch herbs". The second encouragement award is for the "The Garden of Symbolism" project, developed by the National Museum of Literature. It creates an unique "literary park" in the garden of the House-Museum in Sofia of Bulgarian poet Hristo Smirnenki.

# ТРАКИЙСКА БЪЛГАРИЯ

С любезното съдействие на списание

VAGABOND

Траките изчезват от историята с раждането на България, макар че дотогава са обитавали региона от хилядолетия – все още се спори, точно колко. Някои историци смятат, че 5000 г. по-рано траките се заселват на Балканите, развъждат коне, обработват бронз и завинаги променят местната култура и население. Други смятат за тракийски

още Неолитните култури на Балканите, датиращи преди 10 000 години.

Историята на траките е също толкова неясна, колкото е произходът им. Те не са оставили писмени източници, съдим за културата, историята и вярванията им от археологическите проучвания. Древните гърци, начело с Омир, възхваляващ пре-

красните бели коне на цар Резос, също са важен източник на информация. Траките били разделени на племена, управлявани от царе. Някои от тях били толкова важни и богати, че сечели собствени монети, построили цветущи градове и плащали на гръци наемни войници да се бият срещу противникови тракийски народи. Траките търгували с гърците, воювали с тях и с още няколко древни цивилизации, като персите, македонците – потомци на Александър Велики и римляните. Тъкмо римляните през 1-ви век сл.Хр. успели да направят това, което никога по-рано не бил постигал – те завладели траките и ги превърнали в част от великата си империя. Траките се адаптирали, научили официалните езици

латински и гръци, воювали за империята, допринасяли за нейното богатство и участвали в управлението, но запазили своята култура и вярвания. Много от храмовете им се посещавали и през 7-ми век, когато християнството нагледява и божествата се превърнали в светци. Тракийският бог на виното – Дионис станал Трифон Зарезан – християнски покровител на лозята и виното, а тракийският бог-конник се превърнал в Св. Георги. Траките изчезнали, но и до днес намираме техни съкровища и монети, гробници и светилища, керамика, оръжия и ликове на герои, като Орфей и Спартак. България е осеяна с множество тракийски артефакти. Тук показваме най-интересните сред тях.

ЗЛАТНИ СЪКРОВИЩА,  
ГРОБНИЦИ И СВЕТИЛИЩА  
НИ НАПОМНЯТ ЗА  
НАЙ-МНОГОБРОЙНАТА,  
ПО ДУМИТЕ НА ХЕРОДОТ,  
НАЦИЯ В СВЕТА,  
СЛЕД ИНДИЙЦИТЕ

## ПЕРПЕРИКОН

Перперикон е величествен с разположението си на връх в Родопите с изглед към долината на р. Перперек. Той е едно тракийско светилище, процъфтявало през Античността и привличало поклонници от всички места. Някои историци смятат, че на Перперикон е бил известният оракул на бог Дионис, който предрича славното бъдеще на Александър Македонски и Август. Животът в каменния град не спира след като древните богове отстъпват пред християнството. Перперикон става главен епископски център, с базилика – на мястото на предишен езически храм. Изоставен е едва по времето на османското нашествие.



## СЪКРОВИЩА

Тракийските царе смятали златото за божествен метал. Много благородници напусkali света и отивали в откъснатото със златни венци на главите си, златни маски на лицата си, множество златни накити и чаши за вино, както и с бо украсени шлемове. Части от тези древни находки са изложени в музеите в София, Враца, Казанлък, Панагюрище.

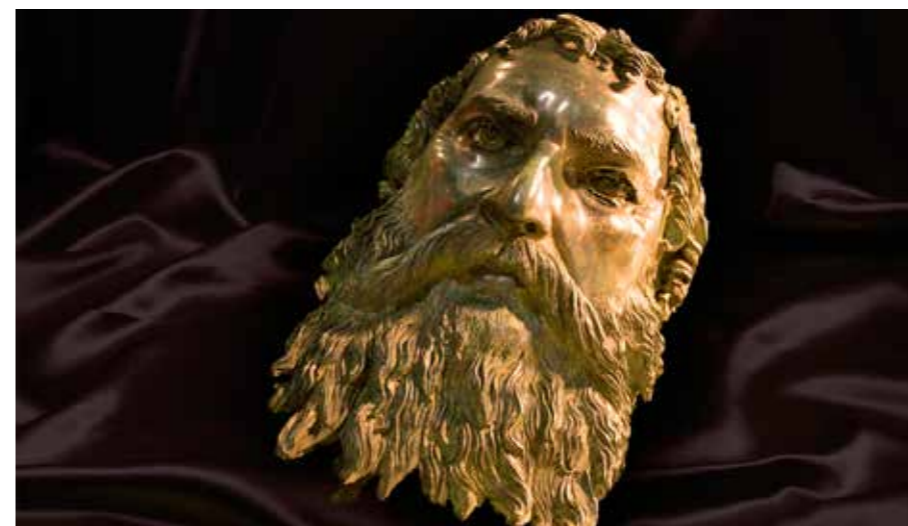

## СТАРОСЕЛ

Открит през 2000 година от г-р Георги Китов, разположен на тракийска могила в така наречената долина на Тракийските царе между Стара планина и Средна гора, Старосел съдържа най-голямата гробница, откривана някога. Обградена с каменна стена, тя датира от 4-ти – 5-ти век, когато тракийските държави си съперничали за власт и влияние с гърците. Стълбище води до погребалната камера с полуколони и изгледнели следи от стенописи. Д-р Китов твърди, че това не е обикновена гробница, а светилище посветено на митични или реални предци.

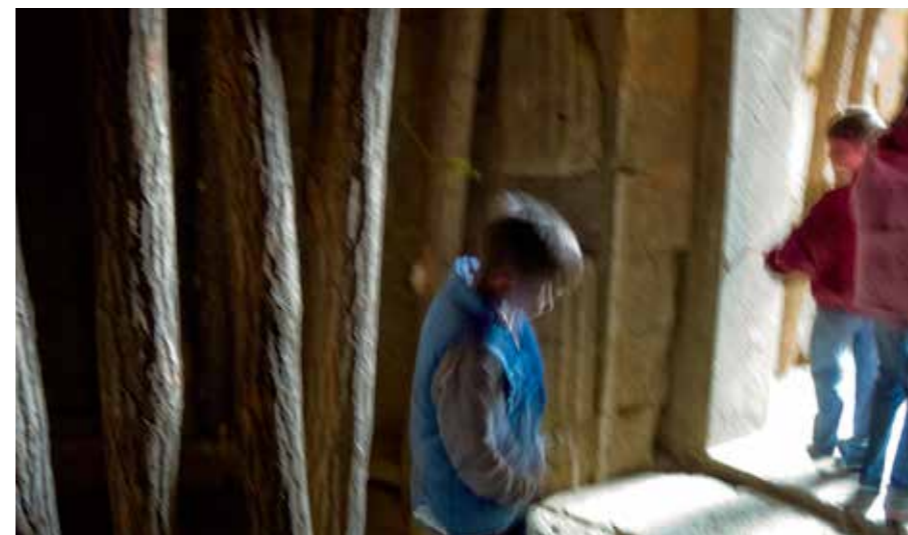

## ИЗТОЧНАТА ГРОБНИЦАТА В КАРАНОВО

Тракийските аристократи потегляли по пътя към смъртта в своите колесници, заобиколени от любимите си ловни кучета. Археолозите са установили, че те често са погребвани със своите коне и кучета. През 2008 г. група от тях се натъква на гробница от 1-ви век в тракийския некропол в Караново, близо до Нова Загора и открива скелети на два коня, впрегнати в колесница, придружени от убито ловно куче до тях. Редом са още ценни артефакти – рядка сребърна чаша с изображение на танци и ритон във формата на охлюв. През 2010 г. Източната гробница завършва консервация, ведно със запазените скелети на животните и колесницата.



## ХЛЯБОВО

Траките строили долмени в Странджа планина от Второ до средата на първото хилядолетие Пр. Хр. По-голямата част от тях са малки и често далеч от туристически пътеки. Долменът в с. Хлябово, Хасковско, обаче се откроява и е голяма забележителност. Разположен е близо до пътя Тополовград – Хасково, в края на кратко и леснодостъпно отклонение. Макар да не е обозначено, заслужава си да видите това чудо.



## THRACIAN BULGARIA

*Gold, tombs, and shrines remind us of what Herodotus described as the world's most numerous nation after the Indians*

The Thracians disappeared from history after the birth of Bulgaria, but they had inhabited the area for millennia. They settled in the Balkans 5,000 years ago, bringing with them bronze metal processing and horses, and specific culture. Some historians even suggest that the Thracians were the people who created Neolithic cultures in the Balkans about 10,000 years ago. Thracian history is almost as obscure as its origins. The Thracians left no written sources. What we know about their history, beliefs and culture is derived from archaeological research. The ancient Greeks, starting with Homer who boasted about the marvellous white horses of King Rhesus, were also an important source of information. The Thracians were divided in tribes ruled by kings (some so important and rich that they minted their own coins). The Thracians traded with the Greeks and fought with them, as well as with several other civilisations like the Persians and the Macedonians of Alexander the Great. In the 1st Century AD, the Romans managed to conquer the Thracians. Once absorbed into the empire, the Thracians adapted. The Thracians have disappeared, but much has remained of their treasures and coins, tombs and shrines, pottery, weapons and heroes – like Orpheus and Spartacus. Bulgaria is dotted with Thracian sites of importance, so go and see some of the most fascinating: Perperikon, Starosel, Eastern Mound at Karanovo, Hlyabovo, as well as the Thracian treasures that are now part of

# ЕДНА ДУЗИНА ВЪПРОСИ КЪМ БОРИСЛАВ МИХАЙЛОВ



**ВИЗИТКА**  
 Възраст: 50 години  
 Семейно положение: Женен  
 Професионално занятие: футболист  
 Фирма: БФС  
 Длъжност: Президент  
 От колко време работи в БФС: 8 години  
 Предишен опит: професионален футболист – 20 години

- 1. СТИГНАХ ДО СЕГАШНАТА СИ ПОЗИЦИЯ**  
... след избори.
- 2. МЕЧТАЯ ЗА**  
... класиране на Европейско на националния отбор по футбол.
- 3. ЦЕННОТО ЗА МЕН Е**  
... здравето и семейството.
- 4. ГОРДЕЯ СЕ С**  
... децата си.
- 5. НАТЪЖАВА МЕ**  
... човешката простотия и завист.
- 6. СВОБОДАТА Е**  
... всичко.
- 7. ЗА МЕН МОТО-ПФОЕ Е**  
... най-добрата фирма в този бранш.
- 8. КАРАМ**  
... Range Rover Autobiography.
- 9. ИСКАМ ДА КАРАМ**  
... най-новия Range Rover Sport.
- 10. ИНТЕРЕСНА СЛУЧКА НА ПЪТЯ БЕ**  
... среща с глизани.
- 11. БЪЛГАРИЯ СЛЕД 5 ГОДИНИ**  
... много по-добре отсега, надявам се.
- 12. СЛЕД 5 ГОДИНИ АЗ**  
... жив, здрав и щастлив.

## 12 QUESTIONS TO BORISLAV MIHAILOV

Age: 50  
 Marital status: married  
 Occupation: football player  
 Company: Bulgarian Football Association  
 Position: President  
 For how long he's been working for BFA: 8 years  
 Previous experience: professional football player

1. I reached my current position... after elections.
2. I dream of... European finals with the Bulgarian national football team.
3. What I value most is... freedom.
4. I am proud of... my children.
5. What makes me sad ... is ignorance.
6. Freedom is... everything.
7. For me MOTO-PFOHE is... the best company in the automotive industry in Bulgaria.
8. I drive... Range Rover Autobiography.
9. I want to drive... the all-new Range Rover Sport.
10. An interesting story on the road... was to meet wild boars there.
11. Bulgaria in 5 years... far better than nowadays, I hope.
12. In 5 years I... healthy and happy.

## С ТЕХНОЛОГИЯТА ЗА САМОСТОЯТЕЛНО ПАРКИРАНЕ И СПОСОБНОСТТА ДА ИЗБЯГВА ПРЕПЯТСТВИЯ, КОНЦЕПТУАЛНИЯТ FORD EDGE Е КРОСОУВЪРЪТ НА БЪДЕЩЕТО ДНЕС



# FORD ВЛИЗА СМЕЛО

Ford представи концептуалния Ford Edge на изложението в Лос Анджелис. Ключовите му характеристики са прецизно изваян и атлетичен силует, икономичност и технологии в помощ на водача – каквито клиентите по света ценят и очакват.

Една от най-революционните технологии е системата за самостоятелното паркиране, която улеснява клиентите при паркирането на тесни места. Тя намира свободно място за перпендикулярно паркиране, използвайки ултразвукови сензори. Водачът активира системата посредством бутон или с дистанционно и автомобилът паркира на тясно място абсолютно самостоятелно – сменя предавките, управлява волана и спира. Системата може да се използва и при излизане от тесни парко места, докато водачът изчаква отстрани.

Другата разработка от бъдещето е избягването на препятствия на пътя. Ако автомобилът засече бавно движещ се или спрял отпред обект и водачът не спре или не отбие, системата автоматично поема управлението над автомобила, за да предотврати сблъсък.

Концептуалният Ford Edge е оборудван с икономичните EcoBoost двигатели с автоматична спарт-стоп технология и усъвършенствана система за активно затваряне на предните клапи.

Интериорът е просторен, с такова качество на изработката и материалите, надминаващо очакванията на клиентите по света. Ford Edge скоро ще бъде представен и в Европа.

### WITH SELF-PARKING TECHNOLOGY AND OBSTACLE AVOIDANCE CAPABILITY, FORD EDGE CONCEPT IS TOMORROW'S UTILITY TODAY

Ford revealed Ford Edge Concept at the Los Angeles Auto Show. Key attributes include carefully sculpted and athletic exterior design, fuel efficiency and technologies that assist the driver – in line with what customers value around the world.

Fully assisted parking aid, a revolutionary technology, lets customers park their vehicles at the touch of a button or even by remote control. It can find a parking space using ultrasonic sensors.

The interior of Ford Edge is open and airy, with a level of craftsmanship and material quality that exceeds customer's expectations around the world.

# В БЪДЕЩЕТО

## ПРЕДИЗВИКАТЕЛСТВА ОТ ФРАНКФУРТ

На международното изложение във Франкфурт Ford представи два забележителни концептуални автомобила, показващи посоката на развитие на марката. Изводът, който може да се направи, е, че Ford има смаяващи планове за бъдещето си и предстоящите си модели. Новото Mondeo Vignale и концептуалният S-MAX демонстрираха осезаемо по-високо качество на материалите, цялостно премиум усещане и ултрамодерни технологии. Ford разкри уникален висококачествен продукт и едновременно с това преживяване за клиентите в Европа, наречено Vignale (чете се „Виняле“, от италиански). Концепцията Vignale бе демонстрирана посредством елегантното ново Mondeo във вариант с 4 врати и комби, със специални 20-цолови алуминиеви Vignale джанти, изискани детайли, бадж Vignale, хромирани елементи в екстериора, специален цвят “Nocciola”, висококачествена мека кожена тапицерия на седалките, волана, инструменталния панел, централната конзола и подлакътника.

Ford SYNC с MyFord Touch осигурява пълна интеграция на смартфона с автомобила и безжичен интернет, камерата за обратно виждане улеснява паркирането, а адаптивните LED фарове осигуряват подобрена видимост.

Избрани дилърства на Ford ще предлагат премиум преживяването Vignale, където сред релаксираща обстановка и високо качество на услугите клиентите ще откриват възбудяващи технологии. Ford Vignale включва услугите взимане на автомобила от представител на Ford, извършване на сервизно обслужване и връщането му на клиента, безплатна автомивка в рамките на целия жизнен цикъл на колата и покани за ексклузивни събития.

Ford Vignale, който ще бъде представен в началото на 2015 г., след Mondeo ще обхване постепенно и други модели в отговор на растящата тенденция за спестяващи време услуги, индивидуализиране на продуктите, избор на върхово качество и желание за надграждане на най-високите нива на оборудване.





гъвкавост и конфигурации:

- Седалките на третия ред могат да се свалят и вдигат с минимални усилия. Средната седалка на втория ред се сгъва и скрива в пода на автомобила, което значително улеснява достъпа до третия ред и осигурява максимална гъвкавост
- Двоен дисплей в централната конзола, показващ едновременно различни изображения за водача и пасажера до него. Шофьорът следи важна за него пътна информация, докато същевременно пътникът до него гледа филм

S-MAX ще се задвижва от новия в гамата на Ford 1.5-литров EcoBoost двигател – с турбокомпресор, директно впръскване на горивото и променливи фази на газоразпределение.

Концептуалният S-MAX е предвестникът на новото поколение спортни мултифункционални автомобили на Ford и награжда настоящия успешен модел с още по-динамичен дизайн, безкомпромисен стил, прецизна изработка, най-модерни технологии и гъвкав интериор.

Още с представянето си, първото поколение завладя въображението на публиката, което вдъхнови екипа на Ford при работата по новия модел. Клиентите на S-MAX са страстни натури и имат високи очаквания, които новият S-MAX трябва да покрие и надмине, запазвайки основното, което потребителите обичат в него.

Технологията Ford SYNC е в сърцето на модерните системи за свързаност в автомобила:

- Ford SYNC с MyFord Touch осигурява безжичен интернет на пътниците и докинг станция за таблети, позволяваща на пасажерите от задния ред седалки да свържат личните си устройства с автомобила
- SYNC AppLink дава възможност на водача да управлява с гласови команди апликациите на смартфона си
- Със SYNC може дори да следите здравословното си състояние. Специална шофьорска седалка измерва показанията за

сърдечния ритъм на водача, като при необичайни стойности може да алармира лекарски екип посредством Ford SYNC. Системата за следене нивото на глюкозата може да предупреди родителите, ако спящото на задната седалка дете получи диабетичен пристъп

Модерни технологии и система от сензори осигуряват на концептуалния S-MAX подробна информация за обкръжаващата среда и подобряват безопасността:

- Съвременната технология за комуникация на автомобила с други „умни“ коли за размяна на полезна информация за трафика
- Интелигентната система на Ford за безопасност засича пешеходците и автоматично задейства спирачките при възможен сблъсък
- Усъвършенствана версия на системата за автоматично паркиране с възможност за перпендикулярно паркиране и излизане от парко мястото – това е новото поколение на паркинг технологията на Ford, която управлява волана и предавките, и помага на водача при излизане от паркинг, предупреждавайки за приближаващи коли

Интериорът предлага гама интелигентни решения за по-добра

## FORD ENTERS INTO THE FUTURE

At the International Frankfurt Motor Show Ford revealed two spectacular concepts showing its future development plans which are quite impressive. New Mondeo Vignale and new S-MAX Concepts offer high quality craftsmanship, overall premium feel and advanced technologies.

Ford announced a unique upscale product and ownership experience in Europe called Vignale (pronounced: Vin ya le). Ford provided a first glimpse of its vision for Vignale by revealing the Ford Mondeo with an exclusive and sophisticated four-door saloon body style, and also as a wagon; both featuring 20-inch Vignale alloy wheels with in-depth detailing and high-quality finish, "Vignale" badging, chrome exterior elements and exclusive "Nocciola" paint color.

Selected Ford dealerships will offer a tailored Ford Vignale experience, which promises to deliver high service levels and stimulating, stress-free environments where customers can discover exciting features and technologies. The Ford Vignale vision includes providing customers with collection and delivery for vehicle servicing, a free lifetime

carwash and invitations to exclusive events.

New Ford S-MAX Concept is the forerunner of the next generation sport activity vehicle that takes the style-without-compromise ethos of the popular current S-MAX to new levels with a sharper design, premium craftsmanship, advanced technologies and versatile interior.

The Ford SYNC system sits at the heart of the vehicle's advanced connectivity features. Ford SYNC with MyFord Touch delivers wireless internet access for passengers, supported by a tablet docking station that allows second row occupants to seamlessly integrate their personal devices into the vehicle. Sophisticated communications and sensor systems provide the S-MAX Concept with detailed information about the driving environment, to enhance awareness and safety. The new S-MAX will be equipped with the high-efficient 1.5-litre EcoBoost petrol engine with turbocharging, twin-independent variable camshaft timing and further advanced technologies to enhance power and fuel economy.

TOPGEAR  
СПИСАНИЕ  
НАГРАДИ  
2013

КОЛА НА ГОДИНАТА  
FORD FIESTA ST

TOPGEAR  
СПИСАНИЕ  
НАГРАДИ  
2013

ХОТЯЧ НА ГОДИНАТА  
FORD FIESTA ST

TOPGEAR КРОНОВА FIESTA ST ЗА

# КОЛА НА 2013

**Б**

орбата за TG кола на годината, както винаги, бе оспорвана. И накрая останаха McLaren P1 и Ford Fiesta ST. На пръв поглед те не могат да бъдат сравнявани по никакъв разумно избран показател, но всъщност и двамата имат общо качество - несравнима способност да носят радост, от която искате все повече.

Иначе McLaren P1 безспорно е технологичният връх на годината. Той отправя предизвикателство към понятието за „хиперкола“, като го надхвърля с една направо опустошителна група цифри. Той прави много трудното да изглежда детински лесно. Но той ще благослови живота на само 375 невероятно щастливи собственици по цял свят.

А Ford Fiesta ST ще осчастливи много повече. Тя е един необикновен, радостен малък проблясък в нашия бензинов свят - кола, която е обичана

от всеки, който е влизал в нея. Всеки път, когато TG караше ST през 2013-а, тя впечатляваше дори най-скептичните. В екстравагантната суперавтомобилна сбирка на Седмицата на скоростта на TopGear тя остави коли, десет пъти по-скъпи от нея, да ѝ дишат пушека, докато въртеше обиколките по пистата Шарад. Тя, кукличка с турбо, предизвикваше усмивка почти върху всяко лице. Най-якото нещо е, че ST не е просто убиец на гиганти с динамиката си. Тя е практична, съвместно направена, добре конструирана и има страхотно съотношение качество - цена. Кола, която ободрява, възбужда и запалва отново онзи тип любов към обикновените неща, която си мислехме, че сме загубили. Заради всичко това Голиат бе победен. McLaren P1 остана втори. А Ford Fiesta ST зграбна титлата на TG. Най-приятната кола на 2013 бе избрана с поразително еднотушие от редакцията.

## TOPGEAR CROWNS FIESTA ST AS THE 2013 CAR OF THE YEAR

**T**he battle for the TG Car of the Year was rather fierce as ever. And at the end it all came down to McLaren P1 and Ford Fiesta ST. And while at first glance these two cars couldn't be further apart in virtually every metric you can reasonably consider, the reality is that at their core runs a unique quality that makes the very best distinct from the rest. It's the thing that makes *TopGear* tick – a peerless ability to be enjoyed, celebrated and always leave you wanting more.

McLaren P1 is the undoubted technological peak of the year. It's a vehicle that has challenged the accepted definition of what it means to be a hypercar by being so much more than just a devastatingly impressive set of figures. In short, it makes the intensely difficult look childishly easy. But it will grace the lives of just 375 incredibly lucky owners worldwide.

But Ford Fiesta will grace the lives of many more. This is one of those weird, joyous little blips in our petrolhead world: a car unanimously loved by everyone who has set foot in it. At the *TopGear's* Speed Week fast-car extravaganza, it left cars 10 times its price in its wake as it battled its way around the Circuit de Charade. It put a smile on every person's face, was impossible not to like. Like a puppy with a turbo.

The best bit is that the ST isn't just about giant-killing performance. It is practical, decently built, sharply designed and cracking value for money. A car that invigorates, excites and rekindles some of the love you thought you'd lost for the simple stuff.

For all of this in 2013 Goliath has been overcome. McLaren came second and Ford Fiesta snatched the title of TG. The most enjoyable car of 2013 was a unanimous choice in the TG office.

# МАЛКИЯТ ЗВЯР



# FORD FIESTA ST



**НАЙ-FIESTA-TA** Е МНОГО ОБЕЩАВАЩА НА СНИМКИ И НА ХАРТИЯ. КАРА СЕ ОБАЧЕ НА АСФАЛТ. КЪДЕТО ПРЕИЗПЪЛНЯВА ВСИЧКИ ОЧАКВАНИЯ

Течно-кристалният лаптопен дисплей ме гледа в очите, синята „Ford“ флашка стърчи от USB порта, а аз с резки почуквания по гясната клавиатурна стрелка, за пореден път изреждам промоснимките на новата Fiesta ST. В дизайна на тази малка кола няма абсолютно нищо излишно. Мъча се да намеря перспектива, от която нещо да ме подрази, но не намирам такава. С адски мъки и самонавиване (донякъде) се съгласявам със себе си, че това ST – както и останалите Fiesta модификации – изглежда леко... да го кажем особено, единствено погледнато фронтално, от ниско долу. Малко са автомобилите, излъчващи такава стезгната хармония независимо от гледния ъгъл, още повече в този клас.

И така, спортните успехи на конкретната героиня. Освен по двете червени значки „ST“ отпред и отзад, най-Fiesta-та се различава от не-толкова-Fiesta-ите по гланцово-черната решетка с хексагонална структура

отпред, по готините Rado Grey 17-ки отстриани и по спойлера, двояния ауспух и непрекаления дифузьор отзад. Купето на Fiesta ST стои спортно и зряло, сякаш е оформено от фитнес инструктор, но не от такъв, трениращ препомнани бодибилдъри, а от човек, работещ за чистата, естествена атлетика.

С обещания от снимките, изпълнени при живия визуален контакт, сменям времето на писане и пристъпвам към съществената местова част на текста, онази, за асфалтовите впечатления. Редя тези букви няколко дни след завръщането ми от южнофренската локация на Fiesta ST Media Drive, а тихо-еуфоричната наслада от воденето на топ специфицирания малък Ford по онези фантастични пътища още затихва. Пътища, разномашабно кореспондиращи със залесените възвишения като сива връзка за обувки с бял кончен тегел по средата, хвърлена върху тревен чим. Начинът, по който тази

## FORD FIESTA ST THE FIESTA PROMISES A LOT ON PAPER AND PICTURES. IT EXCEEDS ALL EXPECTATIONS WHEN ON THE ROAD

Ivan Monev from BBC Top Gear Bulgaria test drove the Fiesta ST at central media event in Nice, France. At the end he concludes "Fiesta ST doesn't promise more than it can keep. It is a real hot hatch, true to the genuine idea, one of the most exciting and rewarding to drive small cars, and definitely the most honest car from Ford. I want it! In spirit Blue color."

Fiesta спира, влиза, седи и излиза от тези завои, зарежда с огромна доза базово шофьорско удоволствие. С ескалиращото натрупване на увереност у колата атакуваха фибите и серпентините все по-агресивно, местех десния си юмрук с лостова топка в него все по-рязко, а спортният танц съединител-спирачка-газ ставаше все по-емоционален. ST се предлага само с 6-степенна ръчна трансмисия и така и трябва. Автоматичната PowerShift би била също толкова подходяща за тази кола, колкото едни вратарски ръкавици за игра на голф. Предавките влизат (почти) перфектно, а боравенето – гумата „работата“ носи и негативи, не е удачна за случая – с лоста е инстинктивно. Електрическото „серво“ на волана пък е препрограмирано, с по-късо предавателно отношение е и е достатъчно ясно. Единствената ми критика към кормилото е неговия диаметър, един по-събран обръч би прилегал по-добре на ST. Добре, ами онова нещо под капака? Въ-

преки неатмосферното си дишане, 1,6-литровият EcoBoost завърта предните гуми в здрава асфалтова захалка още от „добро утро“ оборотите, което за мен бе сладка изненада. За да даде всичко от себе си обаче трябва да го държите над 5-те хиляди. Този мотор живее и в други Ford-ове, но тук е пипнат, за да проповядва праведно ST-философията. При налагане, в кратки моменти, може да изкара овърбуустни 200 к.с. и 290 Нм. Също сладка полуизненада е почти незабележимият, така наречен „торк стийър“, или явлението, при което въпросният въртящ момент върти и волана в някаква посока. Преди да подкарам колата, питах един от главните инженери на проекта „Fiesta ST“ именно дали въртящият момент иницира такъв страничен ефект. Той ми каза: „Карай колата, после ще говорим“. Почти пълното му отсъствие се дължи на eTVS-то или на електронната векторна дистрибуция на тягата между предните колела. Тя играе ролята на диференциал

с ограничено приплъзване, но играе не с механични чаркове, а с умни чипове. Явно върши работа и амбицира за настъпване. И най-якото е, че шасито на колата посреща и изпълнява тези амбиции. ST окачването прави купето с 15 мм по-близо с асфалта, всички амортизатори и пружини са нови, уникални са предните шенкели – „с оптимизиран камбер“ казват от Ford, – а отзад торсионната греда е с по-корави характеристики. Задните дискови спирачки също дебютират в гамата на Fiesta с ST.

Fiesta ST не обещава повече, отколкото може да изпълни. Тя е истински хотхеч, верен на оригиналната идея, една от най-емоционалните и награждаващи за каране малки коли на пазара и определено е най-откровената кола, която Ford произвежда в момента. Искам я! В този цвят Spirit Blue. Контрастира с червените значки ST. И се вързва с капачките на джантите.

Текст: Иван Монов,  
BBC TopGear България

### ДАНИ FORD FIESTA ST

#### ЦИФРИТЕ

1596 куб.см, 4-цил., редови, предно задвижване, 182 к.с., 240 Нм, 5,9 л/100 км, 138 г/км CO2, 0-100 за 6,9 сек, 220 км/ч, 1163 кг

#### ЦЕНАТА

35 990 лв.

#### ПРИСЪДАТА

Една от най-усмихващите и награждаващи шофьора малки коли в момента.  
Суперсъотношение цена/кеф

# 8

## В ДЕТАЙЛИ



#### ПОД КАПАКА

Приятна изненада – турбо EcoBoost-ът дърпа още от началото на оборотната скала



#### БАЛАНС

Спортна премерена визия, нищо излишно. Стилен дифузьор и двоен ауспух за ST



#### ОКРЪЖНОСТИ

Сериини 17-инчови летящи колела. В предните се въртят 278-милиметрови дискове

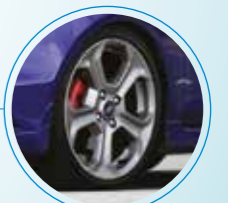

# FORD MONDEO НАВЪРШИ 20 ГОДИНИ

Ford Mondeo отпразнува своята 20-та годишнина и над 4.5 милиона продажби в Европа. Представено е за първи път през 1993 г., провъзгласено е за Автомобил на 1994 г. и продължава да определя стандартите в своя клас за последните 2 десетилетия, печелейки награди от цяла Европа.

Mondeo направи модерните технологии достъпни за европейските клиенти. Първото поколение на модела направи въздушната възглавница за водача част от стандартното оборудване, а пасажерската – опция, въведе модерни технологии като контрол на сцеплението, адаптивни амортизатори, ABS и сервоуправление.

Освеженото Mondeo през 1996 г. предлагаше опционални странични въздушни възглавници, стандартизирани 2 години по-късно, 4-канален ABS и намалено тегло.

Ford представи второто поколение на Mondeo през 2000 г. с интелигентната технология за безопасност, която използва сензори и прилага най-ефективните системи при инцидент. Mondeo осигури на клиентите на Ford за първи път отопляеми задни седалки, автоматични фарове и сензорни чистачки.

Еlegantното трето поколение се появи на пазара през 2007 г., след като дебютира като колата на Бонг във филма „Казино Роял“ през 2006 г. Благодарение на новия модел водачите на

Ford бяха сред първите, които се възползваха от технологии като Адаптивен круиз контрол, активно окачване и системата Easy Fuel, предпазваща от зареждане с грешно гориво.

Mondeo претърпя ъпдейт през 2010 г. с добавени EcoBoost двигатели и нови технологии като Системата за предупреждение за напускане на пътното платно, Предупреждение на водача и Автоматични гълки светлини.

Mondeo заслужи признание с над 20 награди за 20 години от гържави като Хърватия, Чехия, Германия, Холандия, Норвегия, Русия, Испания и Великобритания.

Водещото в класа пътнo поведение винаги е било крайгълен камък от Mondeo преживяването, демонстрирано сега от 2.2-литровия дизелов Duratorq двигател, 200 к.с. и 2.0-литровия бензинов EcoBoost, 240 к.с.

Новото глобално Mondeo ще пристигне в Европа в края на 2014 г., предлагайки модерни технологии като награждавания 1.0-литров EcoBoost двигател, бензиново-хибридна версия, изцяло LED фарове и дебютиращите в Европа надуваеми предпазни колани за задните седалки.



## 20 YEARS OF FORD MONDEO

Ford Mondeo celebrated its 20th anniversary and more than 4.5 million sales in Europe. The Mondeo was introduced in 1993. It was named Car of the Year in 1994 and has continued to set standards in its class for two decades, gaining awards from across Europe. Mondeo has made advanced features available and affordable for European customers. The Mondeo has attracted recognition with more than 20 awards in 20 years from countries including Croatia, Czech Republic, Germany, Holland, Norway, Russia, Spain and the U.K. Class-leading driving dynamics have always been a cornerstone of the Mondeo experience, demonstrated by current 200 PS 2.2-litre Duratorq diesel and 240 PS 2.0-litre EcoBoost petrol cars. The all-new global Mondeo will arrive in Europe in late 2014, featuring further advanced technologies.

# АВТОМОБИЛИТЕ FORD ВЕЧЕ С ДАНЪЧЕН КРЕДИТ



Оптимизирането на разходите е приоритет за всяка компания. Поддържането на автомобилен парк е значително перо от фирмените разходи. От известно време Мото-Пфое предлага решение за намаляването им – хомологация N1 освен за лекотоварните, и за редица леки автомобили. Независимо дали е Fiesta, B-MAX, Focus, C-MAX, Mondeo или Kuga, те вече могат да бъдат поръчани с N1, което осигурява възможност за ползване на данъчен кредит от клиентите при определени условия. Когато автомобилът се използва за основната дейност на фирмата и тя отговаря на изискванията на закона и НАП, компанията може да

си възстанови платения ДДС. Хомологацията N1 важи за някои от модификациите на изброените по-горе модели и определя броя на местата. Двата най-компактни модела – Fiesta и B-MAX – са възможни във вариант N1 като автомобили с 1+1 места. Останалите могат да са с 3+1 места (с някои изключения за Kuga). За допълнителни уточнения на разположение са търговските ни консултанти във всеки шоурум на Ford.

В допълнение към постоянно обновяващите се атрактивни предложения за голяма част от моделите, това е още един стимул за покупката на нов Ford.

## FORD VEHICLES WITH VAT DEDUCTIBILITY

Cost optimization is a priority for every company. Car fleet expenses could take a significant share of a company's overall operational cost. Moto-Pfohe offers a solution for substantial reduction of this cost – N1 homologation not only for its commercial range but also for the passenger cars. Whether it is Fiesta, B-MAX, Focus, C-MAX, Mondeo or Kuga, they can all now be ordered with N1 homologation which ensures them VAT deductibility under certain conditions.

# ИЗЦЯЛО НОВАТА ЛЕКОТОВАРНА ГАМА НА FORD

## [ ИЗЦЯЛО НОВИЯТ TRANSIT COURIER ]



TRANSIT COURIER Е НАЙ-МАЛКИЯТ ПРЕДСТАВИТЕЛ НА ИЗЦЯЛО НОВАТА ГАМА ЛЕКОТОВАРНИ АВТОМОБИЛИ НА FORD И СЕ ПРИСЪЕДИНЯВА КЪМ TRANSIT CONNECT, TRANSIT CUSTOM И TRANSIT.

С новия Transit Courier Ford за първи път навлиза в сегмента на компактните ванове. Базиран на глобалната платформа на Ford за автомобили от В-сегмента, Transit Courier осигурява водещ в класа товарен обем от 2.3 м3, дължина от 4.16 м и лесното управление и маневреността на малък автомобил. Товарното пространство предлага водещи в класа:

- максимална дължина на товара от 1.62 м, измерена на пода;
  - най-лесен страничен достъп чрез плъзгащи се задни врати;
  - цяла преградна стена (остъклена или неостъклена), напълно съвместима със стандартите DIN и ISO
  - опционална съвзеема мрежеста преградна стена и съвзеема предна пасажерска седалка за превозване на по-дълги товари с максимална дължина 2.59 м
  - 6 халки за укрепване на товара (съвместими с DIN и ISO), от които 4 на стените
  - множество точки за закрепване на стелажи
  - опционално ярко LED осветление на товарното пространство
- С щедро товарно пространство и максимална товарносо-

мост от 660 kg, Transit Courier може да побере различни товари и оборудване, вкл. стандартно евро пале. Комби версията предлагат разделение на задните седалки в съотношение 60/40 и съзването им посредством механизъм за повече гъвкавост при служебна и лична употреба.

Transit Courier ще се предлага с високоефективни дизелови и бензинови двигатели, с най-добрата в класа икономичност и с автоматична Start-Stop система за всички версии. Клиентите могат да избират между 1.5-литровия (75 к.с.) и 1.6-литровия (96 к.с.) дизелови Duratorq TDCi двигатели и забележителния 1.0-литров EcoBoost (100 к.с.) – международен двигател на 2012 и 2013 г.

Със стилния си и професионален външен вид, Transit Courier демонстрира динамичния характер на глобалния дизайн на Ford с нарастващата раменна линия, издължените фарове и отличителната трапецовидна решетка. Масивните брони и страничните лайсни допълнително защитават и минимизират разходите за ремонт.

Купето осигурява идеалната среда за мобилен офис, с множество места за съхранение, вкл. централната конзола, която подбира документи А4 и малки лаптопи, място за багаж над главата и под шофьорската седалка. В средата на инструменталния панел е обособено място за съхранение, свързване и зареждане на мобилни телефони и навигация.

Transit Courier ще предлага също гласово управляваната технология Ford SYNC със системата за помощ при аварийни ситуа-

ции, Ford SYNC AppLink, камера за обратен ход, системата Easy Fuel за предотвратяване зареждане с грешно гориво, ограничител на скоростта, електронен контрол на стабилността (стандартно) и водещи в класа системи за безопасност като странични въздушни възглавници за гръдния кош, странични завеси и еърбег за колената.

## [ ИЗЦЯЛО НОВИЯТ TRANSIT CONNECT ]

СТИЛНИЯТ НОВ TRANSIT CONNECT, МЕЖДУНАРОДЕН ВАН НА 2014 Г. Е НАЛИЧЕН ВЪВ ВЕРСИИ С КЪСА И ДЪЛГА БАЗА.



Transit Connect предлага просторна и практична товарна част с обеми между 3.0 и 3.7 м3 и максимална товарносимост до 1000 kg.

Голямото товарно пространство и възможността за съзване на пасажерските седалки позволяват безопасното превозване на дълги товари до 3 м (в късата база) и 3.4 м (в дългата). В допълнение двойната пасажерска седалка вече позволява в купето да се возят до трима човека.

Transit Connect е с водеща в класа икономичност, предлагайки подобрен разход до 30% спрямо сегашния модел, както и намалени експлоатационни разходи посредством минимизирани разходи за поддръжка и ремонт, и увеличени сервизни интервали. Гамата двигатели включва високоефективните 1.6-литров дизелов Duratorq TDCi двигател със 75, 95 и 115 к.с. и 1.0-литровия бензинов EcoBoost, 100 к.с., както и 1.6-литровия EcoBoost с 6-степенна автоматична скоростна кутия.

За разлика от много негови конкуренти, тествани като леки

автомобили, изцяло новият Transit Connect е подложен на най-тежките изпитания и стандарти за издръжливост на Ford за лекотоварни автомобили, и покрива милиони мили тежки тестове в лаборатории, на писти и като служебен автомобил. Новият модел предлага стилно купе с дизайн и изработка като на лек автомобил, множество практични решения за съхранение на багаж и най-модерните технологии в помощ на водача. Transit Connect е първият в сегмента, който предлага системата за активно спиране в града и за следене налягането в гумите, както и технологията Ford SYNC със системата за помощ при аварийни ситуации.

# [ ИЗЦЯЛО НОВИЯТ TRANSIT CUSTOM ]

НОВИЯТ 1-ТОНЕН TRANSIT CUSTOM, МЕЖДУНАРОДЕН ВАН НА 2013 Г., Е ПЪРВИЯТ АВТОМОБИЛ В СЕГМЕНТА СИ, ПОСТИГНАЛ МАКСИМАЛНИТЕ 5 ЗВЕЗДИ НА ТЕСТОВЕТЕ НА EURO NCAP.



Ford предлага версии с висок покрив, който осигурява на клиентите 370 мм повече височина в товарното пространство – до 1.78 м. Високият покрив се предлага за версиите с къса и дълга база и увеличава товарния обем до 8.3 м<sup>3</sup> при по-големия модел. Новият Transit Custom предлага водеща в класа товарносимост и иновативно товарно пространство, вкл. възможност за пренасяне на по-дълги товари. Икономичността е водеща в сегмента с CO<sub>2</sub> емисии от 159 г/км за ECOnetic версията на 2.2-литровия дизелов Duratorq TDCi двигател с автоматична Start-Stop система, а експлоатационните разходи са допълнително оптимизирани благодарение на най-дългите сервизни интервали в класа от 2 години или 50 000 км. Transit Custom предлага модерните технологии на Ford – SYNC, камера за обратен ход, контрол на ускорението, автоматични дълги светлини и следене умората у водача. Две иновативни системи – системата за спазване на лентата и SYNC със системата за помощ при аварийни ситуации – са наградени със специални отличия от Euro NCAP, за първи път в автомобил от този сегмент!

## FORD'S ALL-NEW TRANSIT RANGE

Ford Transit Courier is the smallest member of the all-new Transit range and joins Transit Connect, Transit Custom and Transit. All Transit models set new standards for load-carrying ability, spacious and practical interior with smart stowage solutions, class-leading fuel-efficiency and deliver advanced Ford vehicle technologies in their segments.

# [ НОВИЯТ TRANSIT ]



Най-големият представител на лекотоварната гама на Ford е новият 2-тонен Transit, чиято европейска премиера е планирана за пролетта на 2014 г. Той ще внесе нови нива на товарносимост и гъвкавост в сегмента на средните ванове, с разнообразната си гама от каросерии – ван, двойна кабина, комби, комби ван, бус, шаси кабина. Вановете са налични в три различни дължини и две височини на покрива с множество различни варианти на товарен обем до 4.7 тона. Многофункционалният, модерен дизайн на екстериора крие товарен отсек, покриващ изискванията на дистрибуторите като запазва впечатляващия си обем. В сравнение с настоящия Transit, Ford е увеличил товарния обем с около 10% модел за модел, а най-голямото Jumbo вече може да побере до 15.1 м<sup>3</sup> товар. Изцяло новият Transit изисква минимални разходи за поддръжка, ремонт и застраховка и е с най-добрата в класа икономичност. Последният 2.2-литров дизелов Duratorq TDCi двигател се предлага със 100, 125 и 155 к.с. и стандартна 6-степенна механична трансмисия. Ще се предлагат версии с предно, задно и задвижване на всички колела. Нов интериор със стилин и функционален инструментален панел включва множество места за съхранение на багаж. Кабината е значително по-просторна в сравнение със сегашния модел, с увеличено място за рамената, над главата, подобрена видимост, както и по-комфортна позиция на седале с изцяло регулируем волан. Технологиите включват SYNC със системата за помощ при аварийни ситуации, камера за обратен ход, адаптивен круиз контрол и система за спазване на лентата.

# НОВИЯТ FORD TRANSIT CONNECT Е МЕЖДУНАРОДЕН ВАН НА 2014 Г.



## FORD Е ПЪРВИЯТ САМОСТОЯТЕЛЕН ПРОИЗВОДИТЕЛ, КОЙТО ПЕЧЕЛИ ТИТЛАТА В ДВЕ ПОСЛЕДОВАТЕЛНИ ГОДИНИ

Изцяло новият Ford Transit Connect бе обявен за Международен Ван на 2014 г. по време на изложението за товарни автомобили COMTRANS в Москва, Русия, с което Ford стана единственият самостоятелен производител, окичил се с престижната титла в две последователни години.

Ford регистрира своеобразен рекорд с петата си победа за приза Международен Ван на годината, след като жури от 24 европейски журналиста избра Transit Connect със 130 точки от 163 възможни,

прег Mercedes-Benz Sprinter (123) и Renault Kangoo (25).

Наградата на изцяло новия Transit Connect продължава успехите в предходни конкурси на Transit (2001), Transit Connect (2003), Transit (2007) и Transit Custom (2013).

“Изцяло новият Transit Connect усъвършенства сегмента на компактните ванове и ние сме много горди да спечелим отново тази важна награда” казва Барб Самарджич, Вицепрезидент продуктово развитие във Ford-Европа. “Новият Transit Connect е здрав и жилав работяга като

останалите ни лекотоварни автомобили, сега той идва с нов, рафиниран дизайн и много по-ниски сметки за гориво.”

Ford предприе цялостно обновление на лекотоварната си гама в рамките на 2 години. Етап от този процес е появата на стилния нов Transit Connect, който се присъединява към лидера Transit Custom и предстоящите за представяне през 2014 г. 2-тонен Transit и най-малкия Transit Courier.

Новият Transit Connect предлага на собствениците си водещи в класа икономич-

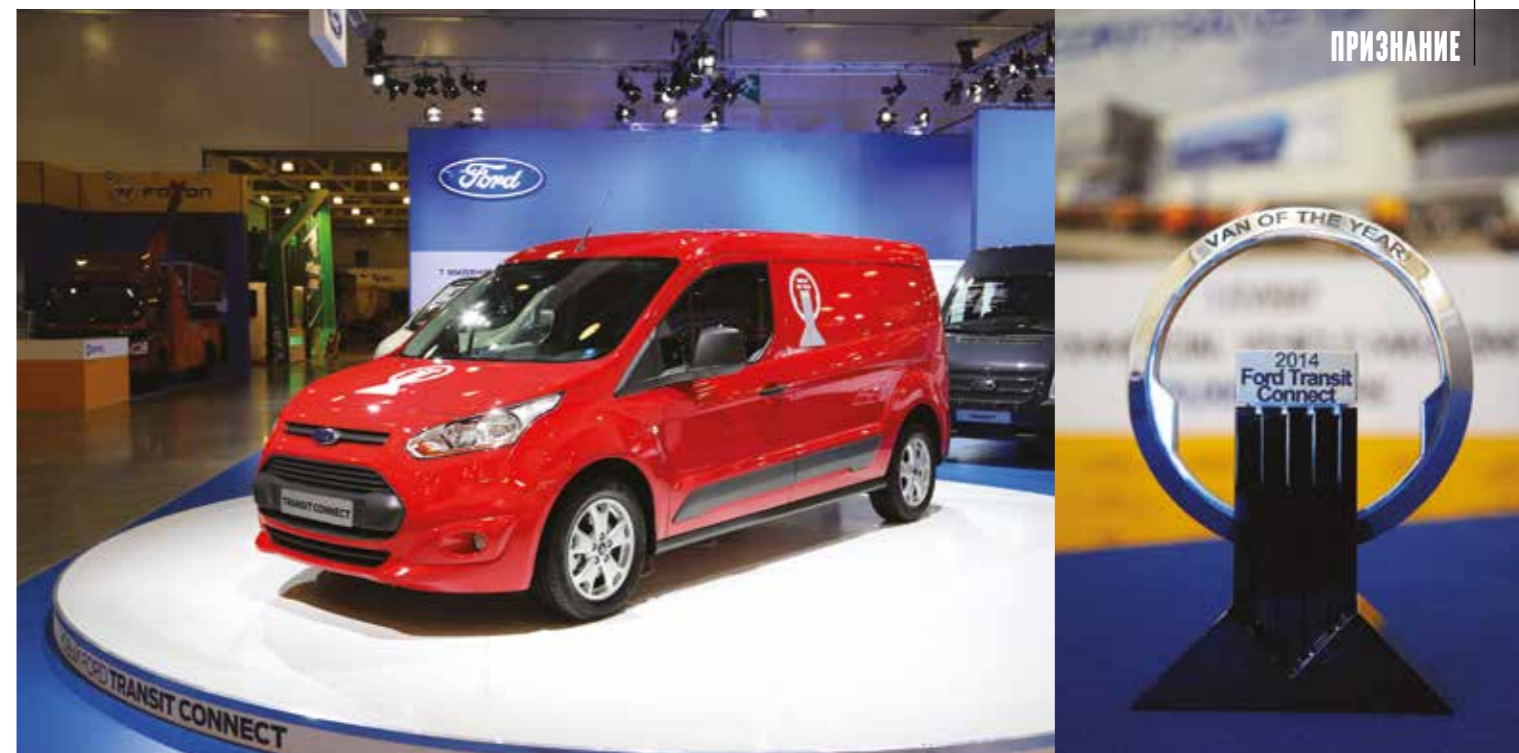

ност, товарносимост и издръжливост. С двете си версии – къса и дълга база, Transit Connect предоставя обширна и практична товарна зона с общ обем от 2.9 м3 до 3.6 м3, пълна преградна стена и максимална товарносимост от върховете за сегмента до 1 000 кг.

“Изцяло новият Transit Connect впечатли журито с множество предимства, но най-вече с факта, че Ford е успял да конструира ван с изключителен акцент върху икономичността. Автомобилът е чудесен за нуждите на малък бизнес, но и на клиенти с обширен автопарк поради това, че им намалява разходите за товарен транспорт,” казва Питър Виман, председател на журито за “Международен ван на годината”.

“Товарното пространство предлага множество иновативни решения – капак в преградната стена за улеснен превоз на дълги товари, създаема предна пасажерска седалка и плъзгаща странична врата при моделите с дълга база, за натоварване на едно европале,” продължава Виман. “Ford е обърнал голямо внимание също така на издръжливостта и безопасността, например с първата по рода си в сегмента система за активно спиране в града.”

Новата престижна награда “Международен ван на годината” за Transit Connect е рекордно пето попълнение в забележителната вече колекция от призове на Ford през последните две години – след като Ford Ranger спечели титлата “Меж-

дународен пикап на 2013”, Transit Custom – “Международен ван на 2013”, а бензиновият 1.0-литров EcoBoost двигател стана Световен двигател на две поредни години – 2012 и 2013.

“Европейският ни екип ликува при тази страхотна новина” казва Стивън Леш, водещият инженер на Transit Connect. “Работихме неуморно, за да предложим на своите клиенти перфектния автомобил и това е един прекрасен ден за всички наши колеги, участвали в проекта Transit Connect в цяла Европа.”

Първите бройки от изцяло новия Transit Connect ще се появят в България в края на 2013 г.

## NEW FORD TRANSIT CONNECT WINS ‘INTERNATIONAL VAN OF THE YEAR 2014’

FORD IS FIRST SINGLE MANUFACTURER TO WIN TWICE IN A ROW

The all-new Ford Transit Connect was named “International Van of the Year 2014” at the COMTRANS commercial vehicle exhibition in Moscow as Ford became the first single manufacturer to win the award for two consecutive years. Ford registered a record-equalling fifth “International Van of the Year” victory after the jury of 24 European specialist journalists awarded the Transit Connect 130 points from a maximum possible 163 to put it ahead of the Mercedes-Benz Sprinter (123) and Renault Kangoo (25). The award for the all-new Transit Connect follows previous successes for the Transit (2001), Transit Connect (2003), Transit (2007) and Transit Custom (2013).

“The all-new Transit Connect impressed the jury on a number of fronts, and above all by the fact Ford has succeeded in building a light van with a strong accent on economics,” said Pieter Wieman, chairman of the “International Van of the Year” jury. “Ford has also paid a lot of attention to durability and safety, subjecting the van to commercial vehicle testing and durability standards, and being first in its class to offer features like Active City Stop,” Wieman said.

The prestigious “International Van of the Year” award adds to Ford’s already impressive performance over the last two years. The Ford Ranger won the “International Pickup Award 2013”, and Ford’s 1.0-litre EcoBoost petrol engine was named “International Engine of the Year” in 2012 and 2013.

# FORD FOCUS ВЪВ ВЪРХОВА ФОРМА

## 44 ПОВОДА ЗА ГОРДОСТ

5

ГОДИНИ  
ГАРАНЦИЯ

ПОВОД  
ЗА ГОРДОСТ #1



Система за спазване на лентата  
20% по-нисък разход  
Мощност на 1.6л  
SYNC с гласов контрол  
1.0 EcoBoost - Световен двигател  
на 2012 и 2013 г.  
Активен паркинг асистент  
Отваряне на багажника без ръце  
Система за разпознаване  
на пътни знаци  
Камера за заден ход

ПОВОД ЗА ГОРДОСТ #44

**20 850** лева  
без ДДС  
FORD FOCUS 1.0 ECOBOOST 100 К.С.

Открийте всички поводи за гордост на [ford.bg](http://ford.bg)



Възможност за данъчен кредит – хомологация N1 или оперативен лизинг. Изброените иновативни технологии се предлагат в определени комбинации в зависимост от модела и модификацията на автомобила, като някои от тях са опция с допълване. Ср. разх. на гориво 4,7 л/100 км, CO<sub>2</sub>-емисии 109 г/км. Изображението е с илюстративна цел.

### МОТО-ПФОНЕ

София „Люлин“ - 984 22 50; София „Младост“ - 817 88 88; Пловдив - 606 606; Варна - 680 200; Бургас - 880 460; Русе - 845 235; Стара Загора - 623 938; Габрово - 808 423; Монтана - 300 131; Добрич - 602 647; Велико Търново - 616 000; Благоевград - 884 025; Хасково - 601 170; Шумен - 861 352; Плевен - 885 222; Пазарджик - 441 248



Go Further

[ford.bg](http://ford.bg)

# FORD С УЛТРАМОДЕРЕН ЗАВОД В РУМЪНИЯ

Заводът в Крайова е помещавал в близкото минало последователно производството на Citroen и Daewoo, а от 2008 г. е собственост на Ford.

За последните 5 години Синият овал е инвестирал над 900 милиона евро в завода, превръщайки го в един от най-модерните си производствени комплекси в Европа. Заводът е почти изцяло автоматизиран, което на практика означава, че в някои сектори работят повече роботи, отколкото хора. Последните служат единствено да следят работата на машините или се намесват

в най-фините и прецизни операции. Инвестицията за всеки робот е 500 хиляди евро.

На площ от 1 109 000 кв.м. се простират огромни халета за щамповане на каросерията, производство на двигатели, бояджийни дейности и за финално сглобяване. Тук е мястото да отбележим, че Ford използва най-модерната „3 wet“ технология на боядисване в Европа, която други автомобилни производители твърдят, че не могат да повторят.

Европейското производство на новия B-MAX е изнесено изцяло в Крайова, като в момента дневната продукция е 370 автомобила. Двата най-нови и модерни бензинови EcoBoost двигателя също се произвеждат в румънския завод. По-малкият, 1.0-литровият с версиите си със 100 и 125 к.с., се произвежда паралелно и в Кьолн, докато най-новото допълнение в EcoBoost семейството – 1.5-литровият агрегат – се прави само в Крайова и засега се изнася за Азия и САЩ, където се влага в новото Mondeo/Fusion. През 2014 г., когато Mondeo бъде представено и в Европа, производството на този двигател ще се увеличи, за да покрие и нуждите на европейския пазар. В момента дневната продукция на двата EcoBoost двигателя е общо 1000 бройки.

Стратегически е решен въпросът с доставчиците – осемте основни от тях са разположени в самия завод за оптимизиране на време и разходи, а останалите ключови се намират в радиус 200 км от завода, вкл. и в България.

В иначе не особено развитата югозападна част на Румъния заводът осигурява прехраната на много хора и техните семейства. Заетите в Крайова служители на Ford са 4000 човека, а заедно с доставчиците нарастват почти двойно. Заводът, доста по-голям и с необходимия капацитет, е в очакване да поеме още автопарване. През 2014 г. ще стартира производството на още един малък модел от изцяло новата гама на Ford

## STATE-OF-THE-ART FORD PLANT IN ROMANIA

Craiova plant has been consecutively utilized by Citroen and Daewoo until 2008 when Ford takes over. Since then Ford has invested over 900 million Euros transforming the site into one of the most modern facilities of the company in Europe. The plant is almost fully automated. Production buildings for Body and Stamping, Power Train Operations, Paint shop and Final Assembly are located on area of 1,109,000 m<sup>2</sup>. Ford uses a unique 3-wet painting technology.

The all-new B-MAX and the 1.0-litre and 1.5-litre EcoBoost petrol engines are being built in Craiova with daily output of 370 vehicles and 1000 engines respectively. Suppliers are strategically allocated – 8 are on-site to optimise time and costs, other key suppliers are in an area within 200 km, including Bulgaria.





# FORD FIESTA Е НАЙ-ПРОДАВАНИЯТ МАЛЪК АВТОМОБИЛ В ЕВРОПА

Ford Fiesta е най-продаваният малък автомобил в Европа за първите 9 месеца на 2013 г., според последните данни на JATO Dynamics. Ford е продал в Европа 222 184 за първите 9 месеца на годината, превръщайки я във втория най-продаван автомобил на Стария континент от началото на 2013 г. Великобритания е най-силният пазар за Fiesta за деветмесечието с над 96 000 продадени автомобили, следвана от Германия, Италия, Франция

и Испания. Fiesta наскоро бе обявена и за най-продавания малък автомобил в света, с 356 434 регистрирани автомобили за първата половина на 2013 г., според данните на Polk за глобалните регистрации.

Ford вече предлага за Fiesta модерната 6-степенна автоматична трансмисия PowerShift с двоен съединител за версията със 100 к.с. на 1.0-литровия EcoBoost двигател.



## FORD FIESTA IS EUROPE'S BEST-SELLING SMALL CAR

The Ford Fiesta was Europe's best-selling small car for the first nine months of 2013, according to the latest figures from JATO Dynamics. Ford has sold 222,184 in Europe during the first nine months of the year, also making the Fiesta Europe's second best-selling car overall for 2013 to-date. Fiesta also was recently identified as the best-selling sub-compact car globally, with 356,434 units registered in the first half of 2013, according to Ford analysis of Polk global vehicle registration data.

# ЧИФЛИК „ЛИВАДИ“ С НОВИЯ FORD RANGER

Чифлик „Ливади“ се говори на новия Ford Ranger. Изборът на една от първите, най-популярни и бързо развиващи се екоферми у нас е закономерен – Ranger е Международен пикап на 2013 г. Автомобилът е с 2.2-литров дизелов TDCi двигател, 150 к.с., с най-високото му ниво на оборудване Limited и в прекрасния цвят Performance Blue. За да преодолява с лекота препялстванията по пътя си, е със задвижване на четирите колела.

Чифлик „Ливади“ е симбиотична ферма за отглеждане на различни животни по устойчив начин на пасища, със собственик Филип Харманджиев. Намира се на 6 километра от Сандански, в посока Кулата и се простира на пасища в различни села около Сандански. Мотото на фермата е „Жива почва, здрава храна“. Ranger е новото поколение на познатия пикап на Ford. Модерен дизайн, гама високотехнологични двигатели, изключител-

но подобрена возия и комфорт, множество нововъведения и системи в помощ на водача са само част от отличителните му черти. Офроуд характеристиките му са на изключително високо ниво. Способността му да тегли, дълбочината му на газене, товароносимостта му и мястото за седящите отзад пасажери (при двоината кабина) са водещи в сегмента. Предлага се в 3 варианта на кабината – единична, удължена и двойна, като и трите са сред най-просторните в сегмента. Наличен е със задвижване само на предните или на четирите колела. Новият Ranger е първият и единствен засега пикап в историята, получил максималните 5 звезди за безопасност на тестовете на Euro NCAP – за защита за пътниците, децата и пешеходците. Постигнатият резултат от 89% безопасност е сред най-високите в историята на Euro NCAP!

## FARM "LIVADI" AND THE NEW RANGER

Farm "Livadi" trusted the new Ford Ranger. One of the first, most popular and fast developing eco farms in Bulgaria made its choice for a good reason – Ranger is 2013 International pick-up of the year. The vehicle is equipped with 2.2-liter TDCi diesel engine, 150 PS, Limited edition and Performance Blue color. In order to meet all challenges on and off the road, the Ranger is an all-wheel drive version. Farm "Livadi" is a symbiotic farm where different types of animals are bred in an organic and sustainable manner.



# FORD FIESTA Е СВЕТОВЕН ДАМСКИ АВТОМОБИЛ НА 2013 Г.

Новият Ford Fiesta 1.0 EcoBoost спечели титлата Световен дамски автомобил на 2013 г., след като журито похвали висококачествената изработка и икономичността му, и го постави на първо място пред останалите финалисти Audi Allroad, Range Rover и Porsche Boxster S.

Журито, състоящо се от 18 автомобилни журналистки, определи победителите по критериите безопасност, съотношение цена-качество, естетичен външен вид, място за багаж, удобство за децата, лекота на управление, цвят, секси излъчване и екологичност.

Стилната нова Fiesta предлага смел, модерен дизайн, ергономичен и комфортен интериор, както и нововъведението Ford MyKey – първата в индустрията технология, която позволява на родителите да насърчават безопасното шофиране и да ограничават излагането на риск от страна на техните тийнейджъри.

1.0-литровият EcoBoost двигател на Ford – Световен двигател на 2013 и 2012 г. – със своите 125 к.с. отделя CO2 емисии от 99 г/км.

Новата Fiesta спечели максималните 5 звезди за безопасност от независимата организация Euro NCAP и предлага вътрешната система за свързаност Ford SYNC със системата за помощ при аварийни ситуации, която директно свързва пътниците в автомобила с местните служби за спешна помощ в случай на инцидент. Active City Stop помага на водачите да избягват удари с ниска скорост.

## FORD FIESTA WINS 2013 WOMEN'S WORLD CAR OF THE YEAR

The new Ford Fiesta 1.0-litre EcoBoost has won the 2013 Women's World Car of the Year after judges praised its "high-end look and feel" and fuel efficiency, and placed it ahead of shortlisted finalists that included the Audi Allroad, Range Rover and Porsche Boxster S. Panel of 18 female motoring writers judged the awards on factors including safety, value-for-money, aesthetic appearance, storage space, child-friendliness, ease-of-driving, colour, sex appeal and environmental footprint.



# FORD С УВЕЛИЧЕН ПАЗАРЕН ДЯЛ И ПРОДАЖБИ В ЕВРОПА

През октомври Ford Motor Company започна 9-ти пореден месец с подобрен пазарен дял на годишна база и 5-ти пореден месец с увеличени продажби. Клиентското търсене на гамата на Ford нарастна, особено към най-новите модели B-MAX, Transit Custom и Ranger. На традиционните 19 пазара на компанията общите продажби на Ford

се увеличиха с 1.7% през октомври, до 90 300 броя. За първите 10 месеца на 2013 г. Ford е продал 915 000 автомобили, а общият му пазарен дял е 7.9% – без промяна спрямо същия период миналата година. Ford продължава да е вторият най-продаван автомобилен бранд за първите 9 месеца на 2013 г. в Европа.

## FORD RETAIL MARKET SHARE UP AND VOLUME SALES GROWTH IN EUROPE

Ford Motor Company recorded its ninth consecutive month of improved retail market share year over year in October and fifth consecutive month of increased sales volume. Customer demand was up across Ford's vehicle line-up, and especially by its newest vehicles, including B-MAX, Transit Custom and Ranger. Ford remains the No. 2 best-selling vehicle brand year-to-date in the region.



# АВТОМОБИЛНИЯТ СЪСТЕЗАТЕЛ КРУМ ДОНЧЕВ И Н(ЕГ)ОВАТА FIESTA R5



## ВИЗИТКА

Крум Дончев е български автомобилен състезател, един от най-популярните пилоти у нас. Четирикратен рали шампион на България (2003, 2004, 2009, 2010). От средата на сезон 2013 г. Крум вече се състезава с нов автомобил – Ford Fiesta R5. Този клас автомобили (R5) е последната стъпка към WRC автомобилите и разликата между R5 и WRC е изключително малка.

Крум, в последните няколко надпревари от Националния рали шампионат тази година се състезаваше с нов автомобил. Какво продуктува тази смяна и кое те накара да избереш Fiesta R5?

Идеята ни за смяна на автомобила съществува от 2 години насам, тъй като още в края на 2011 г. стана ясно, че FIA ще въведе нов автомобилен клас в рали шампионатите, който се казва R5. В момента, в който научихме тази така атрактивна новина, се насочихме към търсене

на възможности за снабдяването с автомобил от клас R5. Паралелно 3 марки започнаха да развиват такива автомобили – Citroen, Peugeot и Ford. На въпроса защо Fiesta R5 – наблюдавайки световните и европейски шампионати, Ford показа изключителен напредък и невероятно развитие със своята Fiesta. M-SPORT доказа, че е отбор на много високо ниво, който не само може да създава рали автомобили, но и да побеждава с тях. Оттам дойде и моята идея да вляза в директен контакт с M-SPORT в Англия и да започна да проучвам

възможностите за закупуване на Ford Fiesta R5. Процесът по създаване на автомобила започна през декември 2012 г. и през март 2013 първият автомобил бе готов. M-SPORT ме поканиха на тест, който се проведе близо до границата с Шотландия, на едно старо летище и там за първи път седнах във Fiesta R5. След направен много кратък тест, едва 10 км, Малкълм Уилсън ми зададе въпроса: „Какво мислиш?“ Отговорих му много обикновено и семпло: „Това е моят автомобил!“



Връчването на новата Fiesta R5 в Хилтън беше тържествено, присъстваше и представител на производителя M-SPORT. Разкажи ни как протича поръчката на такъв автомобил, провежда ли се специално обучение?

Винаги сме се стремили да гаем на феновете на автомобилния спорт, на хората, които обичат автомобилите, максимална информираност за това, което се случва около отбора ни. Изключително съм щастлив, че имахме възможността да представим Fiesta R5 по подобаващ начин в България, защото това бе осмият доставен автомобил в света и една от държавите е България. Презентацията бе организирана от Глобул, бе поканен инженер от M-SPORT, който да разкаже подробно за техническите характеристики на автомобила. Още със започването на комуникацията с M-SPORT усетих едно изключително позитивно отношение към нас, като във всеки един момент от разговорите ни, бях максимално напътстван в каква точно спецификация да бъде произведена Fiesta-та.

Спогели ни впечатленията си от новата Fiesta R5. Успяхте ли вече с навигатора ти Петър Йорданов да се сработите с автомобила?

Ако кажа, че съм взел всичко от Ford Fiesta R5 или че вече познавам този автомобил, ще излъжа. Когато за първи път седнах в него в България за по-сериозен тест, си казах:

„Боже, та мой е толкова различен!“ Всяко едно усещане в този автомобил – от сцеплението, през превключването на скоростите и натискането на спирачката, до работата с волана и стойката на екипажа – категорично мога да заявя, че всичко това няма нищо общо с автомобилите, които съм управлявал до момента. Огромната разлика идва от усещането, че автомобилът все едно не се движи, все едно няма достатъчна скорост, а в същото време лети. И това ме кара да мисля, че този автомобил има огромен потенциал!

Какви са основните разлики между предходния и новия ти състезателен автомобил и двигателите им?

Основните разлики са в баланса и окачването, което при Fiesta се нарича „Long travel suspension“ и дава възможност на по-неравни участъци от трасето автомобилът да бъде по-стабилен. Друга съществена разлика е използването на предавките в синхрон с работата на двигателя. Fiesta R5 разполага с 1.6-литров турбодвигател EcoBoost, който дава възможност за изключително голям въртящ момент при ниски обороти. Това прави работата на пилота изключително лесна. Скоростната кутия е 5-степенна, за разлика от предишния автомобил, който беше с 6-степенна. Теглото на предишния автомобил и Fiesta R5 са еднакви, но смело мога да заявя, че Fiesta R5 се доближава до автомобилите от Световния рали шампионат.





## RALLY DRIVER KRUM DONCHEV AND HIS NEW FIESTA R5

Krum Donchev is a Bulgarian rally driver, one of the most popular in Bulgaria, 4-times National Rally Champion (2003, 2004, 2009, 2010). Since middle of 2013 Krum is racing a new car – Fiesta R5. R5 is an all-new generation race cars, one step before WRC.

**А как приемат феновете новата ти състезателна кола?**

Автомобилният спорт е инженерен спорт и това, което държи феновете най-силно заинтересовани, са нововъведенията, еволюцията, техническото развитие, освен борбата в единоборството по време на състезание. Именно този интерес към техническото развитие на автомобилите кара феновете да полудяват и че ще видят нещо ново в страната по време на шампионатите. Изключително съм щастлив, че имахме възможността да зарадваме феновете на автомобилния спорт и, разбира се – да дадем шанс на някои от тези хора да се докоснат до рали спорта и до този прекрасен автомобил. Дори излезна прякор на автомобила още от второто състезание. Разбрах, че феновете са го кръстили „Духчето“, защото идва с голяма скорост, но изключително безшумно.

**Успя да се наложиш безапелационно в последните две състезания от тазгодишния шампионат. Какъв е приносът на Fiesta R5 за тези победи?**

Всеки човек като започне нещо ново в живота си, съвсем нормално е да измине своя път на привикване. При нас времето за адаптация с новата Fiesta R5 бе в първите две състезания. Между тях непрестанно правихме тестове, за да можем да ускорим процеса по привикване към автомобила. С увеличаване

то на километрите с Fiesta R5, аз и Пепи ставахме все по-уверени в нея. И тази увереност стана факт на рали „Сливен“, продължи и на рали „Стари столици“, където вече и скоростта бе задоволителна. Разбира се, това по никакъв начин не означава, че сме адаптирали на 100%. Напротив, трябва да продължим да работим, за да увеличаваме скоростта си.

**По линия на партньорството с Мото-Пфое, GLOBUL Rally Team получи новата Fiesta с 1.0-литров EcoBoost двигател, 125 к.с., като тестови автомобил. Какво е общото между състезателния и „цивилния“ Ford Fiesta?**

Със сигурност мога да кажа, че общото не се крие в техническите им параметри, а в приятното усещане при управлението, което е застъпено и в двата автомобила. Това, според мен, идва от изключително успешната концепция на Ford Fiesta, намираща се в баланса на автомобила и неговата стойка на пътя.



Технически характеристики	Fiesta R5	Fiesta 1.0 EcoBoost
Работен обем (куб. см)	1596	999
Мощност (к.с.)	280+	125
Въртящ момент (Нм)	400	170 (200 с Overtorq)
Тегло на автомобила (кг)	1250 (регламент на ФИА)	1101
Разход на гориво	70 л/100 км в състезателни условия	4.3 л/100 км комбинирано
Интервали на сервизно обслужване	2000 км – двигател 1000 км – трансмисия 1500 км – окачване	20 000 км или 1 година
Задвижване	4x4, със секвенциална трансмисия	предно предаване

**Край на годината обикновено е време за равностметка. Каква бе 2013-та за теб?**

2013 година за мен бе една от най-щастливите в спортната ми кариера, именно заради възможността GLOBUL Rally Team да получи нов автомобил, но най-щастлив съм от факта, че получихме доверието на хората – на нашите фенове и партньори.

**Какви са плановете и целите ти за следващия сезон?**

Със сигурност ще покроем Националния рали шампионат, но лично за себе си имам една по-различна мечта. Ако

има възможност да участвам, макар и частично, на кръгове от Европейския рали шампионат, бих бил изключително щастлив. Категорично мога да заявя, че GLOBUL Rally Team и Ford Fiesta R5 могат да постигнат страховотни класирания за България.

**Пожелание към читателите на Мото-Пфое Нюз?**

Първото и най-важно нещо, което бих искал да им пожелая, следвайки личните си принципи и принципите на GLOBUL Rally Team, е да бъдат изключително внимателни, етични и толерантни на пътя! Мислете за собствената си безопасност и тази

на околните, защото няма по-ценно от човешкия живот. Следвайки пътя си до момента и желанието да продължа в тази посока, бих искал да кажа, че съм човек, който е устремен към постигането на по-високи цели и постижения. Бих искал също да пожела на вас – имайте безкрайна мотивация за развитие и следвайте мотото на Ford – Go Further!

Снимки: lap.bg

# FORD ПОДКРЕПЯ МАЛКИЯ И СРЕДЕН БИЗНЕС В БЪЛГАРИЯ

Малкият и среден бизнес е гръбнакът на всяка икономика. Самият Хенри Форд е основал компанията си като малко предприятие, което пораства до втория по големина автомобилен концерн в САЩ в наши дни. Преди повече от 90 години Хуго Пфоге, компанията-собственик на Мото-Пфоге, също започва работа като малка семейна фирма, а в момента е вторият най-голям дилър на Ford в Германия. Мото-Пфоге традиционно подкрепя малките и средни компании, а гамата на Ford

е изключително подходяща за разнообразните нужди на фирмите. Затова на организираната от в. Капитал класация ГЕПАРД за най-динамичните малки и средни компании в България, партньор е именно Мото-Пфоге с Ford. Целта на класацията е да представи успешния малък и среден бизнес в България. На церемониите по награждаването в Стара Загора, Бургас и на финала в София Мото-Пфоге показва на гостите новата Fiesta и надежния Transit – представящи богатата гама про-

дукти на Ford от най-малките модели до лекотоварната гама. Fiesta е най-продаваният малък автомобил в Европа за първите 9 месеца и най-продаваният в света за първото полугодие на 2013 г. Transit вече над 20 години ежедневно се доказва като верен помощник на всеки бизнес с издръжливостта, товарносимостта, надеждността, удължените интервали на сервизиране и атрактивните ценови предложения.



## FORD IS SUPPORTING SMALL AND MEDIUM COMPANIES IN BULGARIA

Small and medium companies are the backbone of every economy. Even Henry Ford has established his business as a small company which nowadays is the second biggest US-based automotive brand. More than 90 years ago Hugo Pfohe, owner of Moto-Pfohe, started a small family business which grew to second biggest Ford dealer in Germany in the past few years. Moto-Pfohe has always supported small

and medium enterprises and that's why is a partner of business weekly Capital in its annual ranking GEPARD for the most dynamic SME in Bulgaria. At the awarding ceremonies in Stara Zagora, Burgas and Sofia Moto-Pfohe showed the new Fiesta and Transit demonstrating the various Ford range from the smallest to the commercial vehicles.

# VOLVO CONCEPT COUPE ИСКА КОРОНАТА В ПРЕМИУМ СЕГМЕНТА



# ПРОТОТИПЪТ Е НАСЛЕДНИК НА ЛЕГЕНДАРНИЯ МОДЕЛ P1800

Volvo Car Corporation официално разкри как ще изглежда следващия нов модел на компанията. Дизайнът на Консерт Соуре е вдъхновен от скандинавския премиум лайфстайл, като съчетава модерното бъдеще с елегантни елементи от миналото. Новият прототип загатва за бъдещето на шведския производител по отношение на архитектура и динамика. Това е първият проект на новия старши вицепрезидент по дизайна на Volvo – Томас Ингенлат. Той показва в каква насока ще се развиват моделите от тук нататък, като първият етап започва с новото XC90, което ще излезе на пазара през 2014 г.

„Volvo Консерт Соуре не е футуристична кола - мечта. С нея ние искаме да покажем нашите безгранични архитектурни възможности. Уверени сме в новата посока, която поема бранда Volvo. Започваме да променяме облика на компанията с XC90 от след-

ващата година. Още тогава ще видите един много различен дизайн от досегашния, но все пак ще познаете, че това е Volvo. От сега нататък няма да си поставяме граници. Ще добавяме още повече емоция в марката, като моделите ни ще излъчват спокойствие, увереност и красота, характерни черти на скандинавския дизайн“, споделя Томас Ингенлат.

Прототипът Консерт Соуре загатва за истинска мощ. Разстоянието между бордното табло и предната ос на автомобила е значително удължено. Предният капак е ниско разположен, а 21“ джанти с 5 спици подсказват, че това е автомобил, с който не бива да се „закачаш“ на пътя. Дизайнерите на Volvo го определят като мощен, но спокоен лъв, който респектира останалите, дори когато си „почива“.

С Консерт Соуре Volvo започва да внедрява нова отличителна

линия в своя дизайн. Това са иновативните Т-образни дневни светлини отпред и отзад. С тях автомобилът изглежда по различен начин, но все още продължава да носи духа на Volvo от преди 85 години. За това спомага и новата предна решетка, която е поредният елемент, напомнящ на легендарния модел P1800 от 60-те години на миналия век. Автомобил, който се е превърнал в икона за марката Volvo, благодарение на красивия за времето си дизайн и издръжливост. Взаимните елементи със Консерт Соуре, ясно изразяват гордостта на шведите от историята им.

Красивият дизайн на новия прототип на Volvo се подчертава от стилистичните синьо-сиви цветове на екстериора, които се пренасят и в купето на автомобила. Елегантността на модела се допълва от ръчно изработени елементи, като кожения инструментален панел и дървените приложения, които са прецизно обработени с вънтрешни метални детайли. Всичко това е пример за типичен скандинавски дизайн, който винаги се е отличавал с най-високо качество, съчетано с уют и спокойствие в купето. Volvo Консерт Соуре поставя ново начало и в интериора на шведските автомобили. Прототипът е оборудван с голям иновативен дисплей, разположен на централната конзола. Футуристичният облик на автомобила се засилва от адаптивния дигита-

лен дисплей, който освен, че краси купето е и леснодостъпен за ползване от водача. Това помага на шофьора да не отвлече вниманието си, оставайки концентриран по-дълго време на пътното платно.

Като всяко едно Volvo и прототипът Консерт Соуре ще гледа път на нова революционна система за сигурност. Това е технологията „Автономно шофиране“, която позволява автомобилът сам да ускорява и намалява в зависимост от ситуацията на пътя с цел избягване на инциденти. Това е част от глобалната концепция на Volvo за край на смъртните случаи и нараняванията на пътя във Volvo автомобили до 2020 г.

Консерт Соуре ще бъде част и от новите модерни електрически проекти на шведската компания. Моделът ще е най-новият член на DRIV-е семейството, като ще може да бъде оборудван с бензинов plug-in hybrid двигател и с четири цилиндър гвудитров агрегат със суперчарджър и турбо. Всичките мотори ще бъдат снабдени с електрически механизъм, монтиран на задната ос на автомобила. С негова помощ мощността на Консерт Соуре може да достигне до 400 к.с. и 600 Нм въртящ момент.



## THE VOLVO CONCEPT COUPÉ – THE NEXT-GENERATION P1800

Inspired by contemporary, progressive Scandinavian lifestyle and design as well as iconic elements from the past, the elegant new Volvo Concept Coupé is the first of a series of three concept cars that reveal the design possibilities created by the company's new Scalable Product Architecture (SPA).

After a more than a year of rising expectations, the first design by the new Senior Vice President of Design, Thomas Ingenlath, showcases how design builds emotion into the Volvo brand and points towards the next generation of Volvo models, starting with the forthcoming XC90 in 2014.

"The Volvo Concept Coupé is no futuristic dream car. It is designed to demonstrate the capability of our new architecture: the confident

stance, the proportions and the most prominent design signatures. Even though the all-new XC90 is an entirely different type of car, you will recognise the connection instantly when it is revealed next year," says Thomas Ingenlath.

Developed in-house for Volvo Cars only, the Scalable Product Architecture liberates Volvo's designers and engineers from the limitations of previous cross-brand platforms.

"The new Volvo Concept Coupé reveals how we could shape our cars from now on. Free from the superficial surface excitement of other car brands, we add emotional value to the Volvo brand with the calm, confident beauty that is the hallmark of Scandinavian design," says Thomas Ingenlath.



## АМЕРИКАНЕЦ НАВЪРТЯ 3 МИЛИОНА МИЛИ СЪС СВОЕТО VOLVO 1800S

РАЗСТОЯНИЕТО Е РАВНО НА 120 ОБИКОЛКИ НА ЗЕМЯТА

На 18 септември тази година Ив Гордън постигна феноменалната си цел – 3 милиона мили (4 830 000 km) с любимото Volvo 1800S, произведено през 1966 г. Километражът на колата отмерил рекордния пробег на магистрала близо до Анкоридж в щата Аляска, едно от местата, които американецът и неговият популярен автомобил не бяха покорявали до момента. Ив Гордън признава, че отброяването на 3-милионната миля е един от най-вълнуващите моменти в живота му. „Никога няма да забравя този ден. Точно в 4:00 ч. следобед погледнах километража и сърцето ми започне да бие лудо, а пулсът ми се ускори. Постигнах една от мечтите си, благодарение на един легендарен автомобил. В интерес на истината, никога не съм си поставял за цел да измина 1 или 2 милиона километра. Но когато ги навъртях, знаех, че моята красавица, Volvo 1800S има сили за още 1 милион. И още тогава преди години се зарекох, че ако съм жив и здрав, заедно с нея ще постигнем заветната

цел. Не съм имал желание да ставам известен. Просто се наслаждавах на голямата си шведска любов, докато преоткривах красотата на живота“, споделя гордият американец.

Ив Гордън купува своето Volvo 1800S през далечната 1966 г. и още тогава се влюбва в автомобила от пръв поглед. Спомня си, че денят бил петък и не можел да се насити, постоянно карал, и карал, и карал. След само един уикенд посетил автосалона, от който закупил колата. Търговецът не можал да повярва, когато разбрал, че собственикът идва за техническо обслужване след изминати 1 500 мили. Десет години по-късно Ив Гордън навърта 500 хиляди километра, а през 1987 г. километражът отброява 1 милион в близост до таверна в центъра на Ню Йорк. Пробегът от 2 милиона е постигнат през 2002 г. В близост до прословутия площад Таймс скуейр в близост до Манхатън. От тогава до ден днешен американецът чупи собствения си рекорд в книгата на Гинес всеки път,

когато се качи в автомобила си. В момента Ив Гордън е на 73 г., а неговата голяма любов на 47 г. „Сигурен съм, че колата може да издържи още много повече, но не съм сигурен, че аз вече мога“, казва със сълзи на очи гордият собственик на един легендарен автомобил. „Вече не мога да карам толкова както преди. Сега спя пълноценно и се храня здравословно. Докторите не ми разрешават да стоя дълго време зад волана. Но все още никога не може да ме отдели от моята страст – Volvo 1800S“, споделя Ив Гордън. Той смята, че много трудно някой след него ще може да мине същия пробег с личния си автомобил, защото е нужна огромна любов, грижа и всеотдайност към колата. Казва, че би продал своето Volvo само, ако някой му плати по долар за всяка измината миля. Може и да дари колата на някой музей след време. А може и да продължи да кара...

## HE HAS DONE IT! - IRV GORDON REACHES 3 MILLION MILES IN HIS 1966 VOLVO 1800S

On September 18, million-miler Irv Gordon and his 1966 Volvo 1800S finally reached their phenomenal goal of hitting the 3 million miles mark – the same distance as 120 laps around the world. They did it near the village of Girdwood, on the Seward Highway, south of Anchorage in the state of Alaska; one of the two remaining states where Irv and his famous car had not been together until now.

"It was all rather undramatic," said Irv. "We just cruised along and I kept an eye on the odometer in order not to miss the great moment". At 4.00PM on September 18, the meter ticked over, indicating that Irv and his Volvo had finally achieved those dreamed-of three million miles that they set out to reach many years ago.

"But it has really not been about just getting to the three million miles; it's more about the trips that got me to the three million miles and what I have experienced getting there," Irv continues. "I never had a goal to get to one million, to two million. I just enjoyed driving and experiencing life through my Volvo."

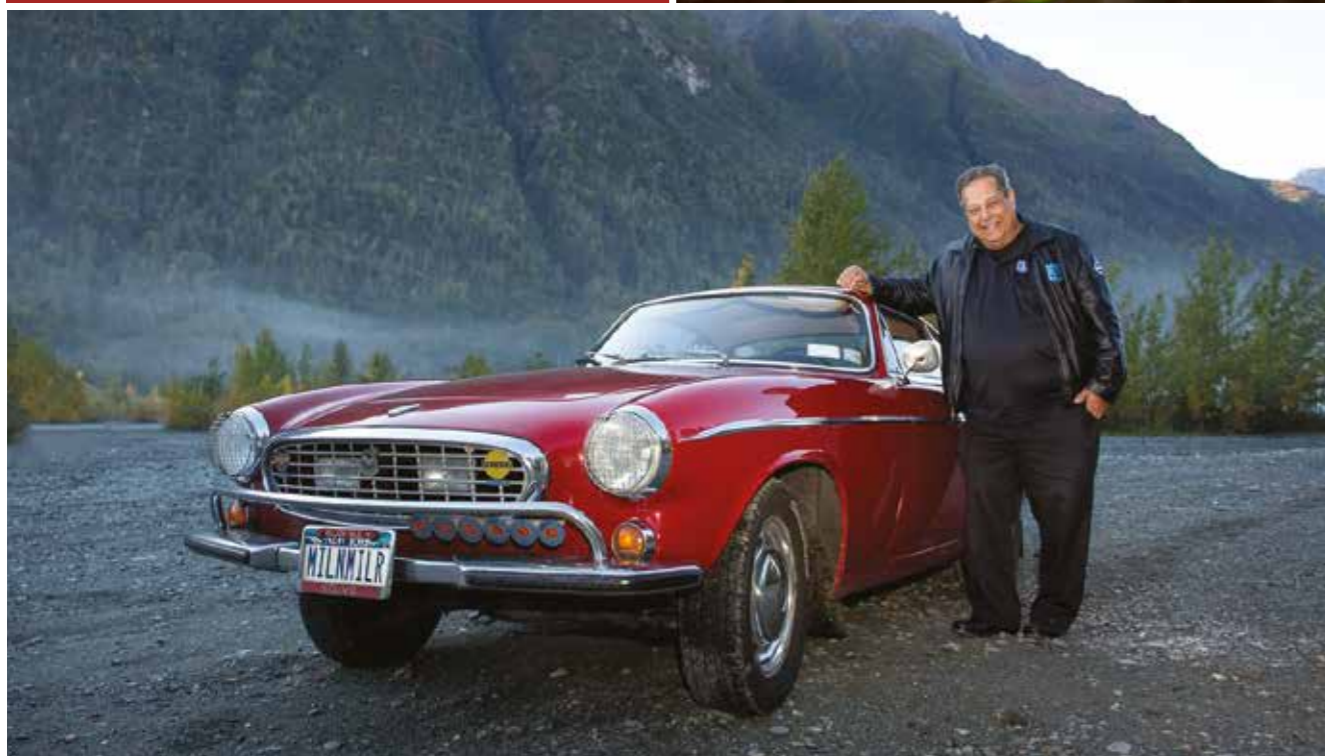

## VOLVO ПРОИЗВЕЖДА НАЙ-СИГУРНИТЕ АВТОМОБИЛИ

ТОВА ПОКАЗВА ПОСЛЕДНОТО МАЩАБНО ПРОУЧВАНЕ НА ЗАСТРАХОВАТЕЛНА КОМПАНИЯ FOLKSAM



Volvo произвежда най-сигурните автомобили на планетата, според застрахователната компания Folksam. Последните проучвания показват, че моделите S60, V60 и S80 са с 12% по-сигурни от втория бранд в класирането и с 60% по-безопасни от средния в класацията. Всички останали модели на компанията също печелят златните медали в съответните им сегменти, като показателите показват, че шведската марка е с поне 40% по-безопасна от всяка една стандартна кола. Изключително доволен от положителните резултати остана Томас Броберг, старши съветник по сигурността във Volvo Car Group. Той изтъкна, че изследванията на Folksam се базират на изцяло реални ситуации на пътя. Затова не е изненада признанието, че Volvo произвежда най-сигурните автомобили, защото инженерите на компанията от десетилетия симулират най-новите системи за сигурност в реална пътна обстановка. Нещо повече, шведският бранд разполага от

цели 40 години с екип, който се занимава изцяло с изследванията на катастрофи и последиците от тях върху човешкия организъм. През 2000 година компанията откри и най-авангардния и технологичен краш център в света на стойност 81 милиона долара. Важно е да се отбележи, че всеки Volvo автомобил е стандартно оборудван с животоспасяващи технологии като DSTC (Система за контрол на приплъзването и пробуксуването), WHIPS (Система за защита при камшичен удар) и City Safety (Система за предотвратяване на нискоскоростни сблъсъци). Цифрите и фактите показват, че през годините броят на сериозно наранените в автомобили Volvo намалява грабично и последователно. С всяка нова иновация шведският бранд се доближава все повече до голямата си цел – край на катастрофите и убийствата на пътя до 2020 г. Според Томас Броберг това е напълно реалистична цел, като той за пореден път потвърди, че след само 7 години Volvo ав-

томобилите ще бъдат толкова „умни“, че сами ще „мислят“ за протекцията на човешкия живот, което ще е абсолютен приоритет за колата. Интересно е да се отбележи, че изследванията на Folksam се базират на 238 модела, които участват в 158 000 пътни инцидента, докладвани в шведската полиция в периода 1994 – 2013 г. Проучванията на застрахователната компания се допълват от медицинските картони на всичките 38 000 пострадали в страната през последните 10 години.



## EXTENSIVE SWEDISH ACCIDENT RESEARCH CONFIRMS THAT VOLVO IS BY FAR THE SAFEST CAR

Volvo Car Group has an outstanding position in the Swedish insurance company Folksam's latest safety report. Four Volvo models – the S60, V60, V70 and S80 – are on top of the ranking with a 12 per cent margin to the next car on the list. The Volvo S60, V60, V70 and S80 are almost 60 per cent safer than the average car in the report.

All models in Volvo's current range gets a top safety pick recommendation by Folksam. To get this recommendation a car must be 40 per cent safer than the average car.

"We are very proud of the result. The report is built on accident data and real traffic conditions, which have always been the starting-point for our own safety work. We focus on areas where our new technologies create significant results in real-life-traffic," says Thomas Broberg, Senior Advisor Safety at Volvo Car Group.



## VOLVO S60 Е НАЙ-БЕЗОПАСНИЯТ СПОРТЕН СЕДАН В ПРЕМИУМ СЕГМЕНТА

**ОСВЕН EURO NCAP И В САЩ ПРИЗНАХА, ЧЕ VOLVO ПРОИЗВЕЖДА НАЙ-СИГУРНИТЕ АВТОМОБИЛИ В СВЕТА.**

Volvo получи поредното признание, че произвежда най-сигурните автомобили на планетата. Наред с новото V40, което беше признато за най-безопасно в света от Euro NCAP, друг представител на шведския бранд – S60, получи поредна престижна оценка от Американския институт за пътна безопасност IIHS.

Най-новото изследване на института включва изпитание, при което движещ се с 64 км/ч автомобил се удря с една четвърт от предницата си в бариера. В резултат енергията на удара е по-концентрирана, а автомобилът буквално се размазва. Този тип тестове са първи по рода си, имайки предвид тестовете на Euro NCAP, при които прекриването е 40%, което осигурява по-добро омокотяване на удара. В същото време статистиката сочи, че почти всеки втори член удар в САЩ е с прекриване 25 %, а при подобни инциденти там годишно загиват над 10 000 човека.

Президентът на IIHS Агриан Лунг сподели пред медиите, че повечето автомобили са конструирани така, че да могат да поемат по-голяма част от енергията на удара със средата на предницата си. Но при изместен вляво или вдясно удар тези „брони“ се забикалят. В резултат пътниците са относително беззащитни. Според изследване на Association for the Advancement of Automotive Medicine рискът от наранявания при тези малки нива на прекриване е до три пъти по-висок в сравнение със случаите, когато автомобилите се ударят челно, но „централно“.

Според експерта по инциденти Ханс Боймлер причината за лошите резултати от краш тестовете се крие в неправилно монтираните надлъжни греди. При повечето модели те са разположени силно навътре, за да може предните колела да са по-подвижни и диаметърът на завои да е по-малък.

След обобщаване на резултатите от тестовете на IIHS става ясно, че Volvo S60 структурно е най-безопасният автомобил от изследваните. За разлика от немските си конкуренти шведският модел получава най-високата оценка "Good" във всички дисципли-



ни, сред тях и удар в задната част и преобръщане. При краш теста с 25% прекриване S60 също не си позволява никакви слабости, благодарение на въградената греда под предните калници. Тази „интегрирана бариера“ отклонява насрещния автомобил или препятствие.

При симулациите на IIHS шофьор на автомобила е надуваем манекен, обезопасен с предпазен колан. Той е с точки за изледване по главата и врата, гръдния кош, ребрата и долната част на краката и ходилата. За отличните резултати на Volvo S60 спомагат и горните укрепителни релси на шасито, както и стоманеният кръст под арматурното табло. Резултатът на шведския спортен седан не е изненадващ, имайки предвид, че Volvo симулира подобни тестове от 1980 г. насам, като непрекъснато подобрява и укрепва дизайна на своите автомобили. Американският институт за пътна безопасност IIHS е независима, неправителствена, научно-образователна организация, посветена на намаляването на смъртните случаи и нараняванията по пътищата на САЩ. Спонсорира се от застрахователни компании.

## VOLVO S60 EARNS TOP RATING IN IIHS NEW CRASH TEST

With the Insurance Institute for Highway Safety (IIHS) implementing new crash safety tests, many luxury models that were tested didn't earn acceptable results. One of the models that did however, was the Volvo S60, which earned the highest rating of "good".

It's no real surprise that the Volvo S60 became the highest-rated European luxury vehicle among those tested, given its solid reputation towards safety over its decades of existence. The small overlap frontal crash test has 25-percent of the vehicle striking a 5-foot tall barrier at 40 mph in order to replicate the scenario where a vehicle hits another vehicle or a stationary object such as a tree or pole. The IIHS has concluded that a noticeable number of deaths result from these types of crashes.

IIHS rates vehicles good, acceptable, marginal or poor based on performance in a moderate overlap frontal crash, small overlap frontal crash (which is new), side impact and rollover, plus evaluations of seat/head restraints for protection against neck injuries in rear impacts.





## ПРЕДСТАВЯМЕ ВИ НОВОТО VOLVO S60 сега за 456 лв. на месец



**5** ГОДИНИ  
ГАРАНЦИЯ

**PREMIUM  
SERVICE**  
ПРОГРАМА

Може ли вероятно най-сигурният седан в света да е и спортен? Да съчетава лукс и динамика, мощност и нисък разход на гориво? Да изумява с внимание към всеки детайл, без да парадирва? Заповядайте на тестово пътуване и открийте новото Volvo S60. Автомобил с изчистен скандинавски дизайн и изключително пътно поведение, с гарантираната Volvo безопасност, благодарение и на City Safety – първата в света серийна система за автоматично спиране до 50 км/ч. А сега и толкова достъпен.

Изображението е с илюстративна цел. Посочената вноска е с ДДС. Месечна вноска за автомобил Volvo S60 D2 с цена 48 845 лв. с ДДС, при 5 години финансов лизинг с опция за придобиване, 30% авансово плащане и 30% остатъчна стойност.

Volvo S60: ср. разход – 4,3 л/100 км, емисии CO<sub>2</sub> – 114 г/км

**MOTO-PHONE**

София – 98 42 272; Пловдив – 606 602; Варна – 680 217; Русе – 841 320; Бургас – 880 460

**VOLVOCARS.BG**

# VOLVO С НОВО ПОКОЛЕНИЕ ДВИГАТЕЛИ – VEA

## ШВЕДСКАТА КОМПАНИЯ ПРЕДСТАВЯ И НОВА 8-СТЕПЕННА АВТОМАТИЧНА ТРАНСМИСИЯ

През тази есен Volvo пусна на пазара ново поколение 4-цилиндрови двигатели, носещи наименованието VEA (Volvo Engine Architecture). В тях за първи път е представена и новата система за контрол на впръскването гориво i-ART. Вместо на единствения досега датчик в горивопровода, сега всеки клапан ще разполага с малък сензор, който ще помага да се контролира непрекъснато притока на гориво към всеки цилиндър. Така ще бъде подсилено, че във всеки един момент цилиндрите ще разполагат с идеалното количество гориво, което е необходимо. Тази нова система спомага за значителното намаляване на разхода на гориво.

Освен тази нова система в новото поколение двигатели е повишено и налягането на впръскването гориво. То ще бъде 2500 бара и по този начин допълнително се намалява разхода. Получават се и други положителни ефекти. Въпреки намаленото потребление, мощността се увеличава, а вредните емисии намаляват.

*Повишаването на налягането, с което се впръсква горивото и новата система i-ART са една революция, която може да се сравни само с изобретената от нас ламбда сонда през 1976 г. – обяснява Дерек Краб, вицепрезидент на Volvo Powertrain Engineering.*

Производството на новото поколение VEA агрегати започна през тази есен в шведския град Скьовде. Става дума за 2-литрови дизелови и бензинови мотори, които използват директно впръскване и турбокомпресори, покриващи широк диапазон от мощности. По желание на клиентите някои варианти могат да бъдат комбинирани с хибридно задвижване, което освен го повишаване на мощността води и до допълнително намаляване на разхода. Заедно с новата генерация VEA двигатели през есента Volvo въвежда и нова 8-степенна автоматична трансмисия, която допринася за повишава-



нето на енергийната ефективност, както и за допълнителния комфорт и удоволствие при шофирането. Важно е да се отбележи още, че дизеловите common rail системи и технологията за директно впръскване при бензиновите двигатели са предлагат вече стандартно в новото поколение агрегати на Volvo. Интересното при тях е, че няколко нива на турбо компресора се отварят едновременно, за да могат да осигурят икономичност и висока мощност при рязко натискане на педала на газта. За да покрят високите изисквания на клиентите, ня-

кои от тези двигатели са също електрифицирани. "Агрегатите V8 са вече динозаври. Ние създадохме по-малки, по-интелигентни и по-мощни двигатели, които изпращат V8 в историята. Нашите нови 4-цилиндрови Volvo мотори предлагат по-голяма мощ от съвременните 6-цилиндрови и същевременно са с по-нисък разход на гориво и въглеродни емисии от съвременните 4-цилиндрови агрегати", с гордост изтъква Дерек Креб.

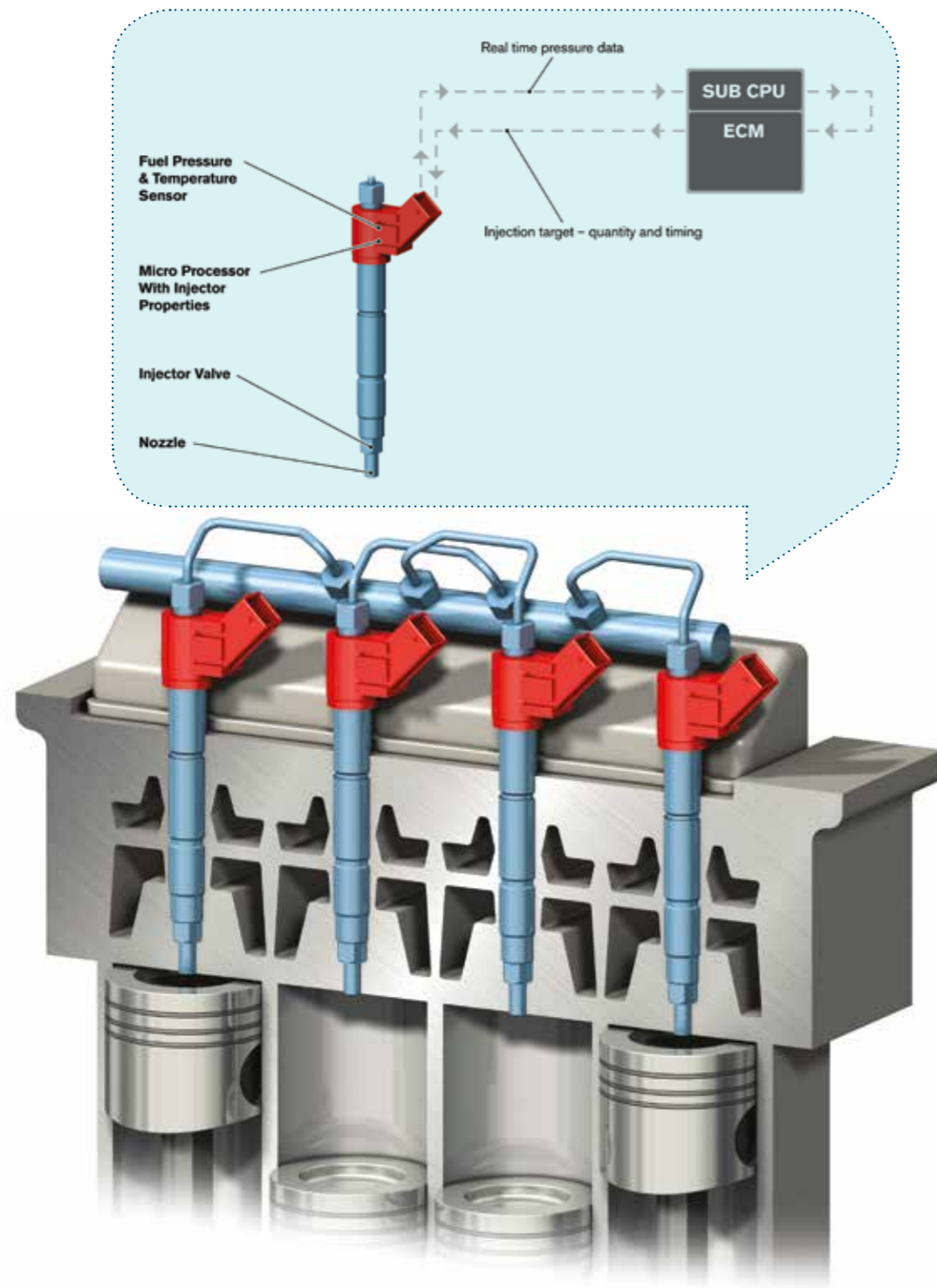

# VOLVO CAR GROUP LAUNCHES WORLD-FIRST INJECTION TECHNOLOGY IN THE NEW VEA ENGINE FAMILY

Volvo Car Group's new engine family VEA (Volvo Engine Architecture) will be launched this autumn with world-first i-ART technology that helps to cut fuel consumption in the new diesel engines

By featuring pressure feedback from each fuel injector instead of using a traditional single pressure sensor in the common rail, i-ART makes it possible to continuously monitor and adapt fuel injection per combustion in each of the four cylinders.

„Increasing the rail pressure to an exceptionally high 2,500 Bar, while adding the i-ART technology, can be described as the second step in the diesel revolution. It is a breakthrough comparable to when we invented the groundbreaking lambda sensor

for the catalytic converter in 1976. It's another world-first for Volvo," says Derek Crabb, Vice President Powertrain Engineering at Volvo Car Group.

He adds: „Each injector has a small computer on top, which monitors injection pressure. Using this information, the self-adapting i-ART system makes sure that the ideal amount of fuel is injected during each combustion cycle.“ The combination of higher injection pressure and i-ART technology gives the customer an engine with improved fuel economy, considerably lower emissions and high performance output as well as a powerful sound character.

Volvo Car Group will launch the Volvo Engine Architecture in autumn 2013. With VEA, Volvo

will also introduce a new 8-speed automatic gearbox that contributes to a refined drive and excellent fuel economy. „We will create smaller, more intelligent engines with so much power that they will turn V8s into dinosaurs. Our four-cylinder engines will offer higher performance than today's six-cylinder units and lower fuel consumption than the current four-cylinder generation. On top of that, electrification will bring us up into power figures in today's V8-territory," says Derek Crabb.

Irregular combustion (without i-Art)

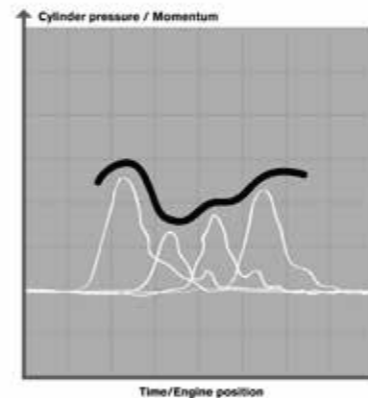

i-Art combustion - controlled and optimised

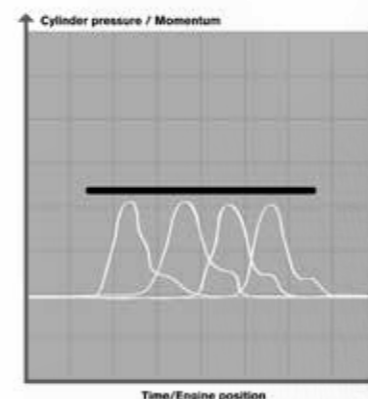

# VOLVO РЕДУЦИРА РАЗХОДА НА ГОРИВО С ОЩЕ 25%

## В ОСНОВАТА НА УСПЕХА Е КИНЕТИЧЕН МАХОВИХ, ИЗГРАДЕН ОТ КАРБОНОВИ ФИБРИ

Volvo Car Corporation приключи едни от най-дългите си тестове, които бяха насочени към поредната иновативна технология на шведите - кинетичен маховик. Изпитанията за революционната система бяха подновени през 2012 г. и показаха, че тя може да редуцира разхода на гориво с 25%, когато се комбинира с 4-цилиндров турбо двигател.

Все още експерименталната технология, известна като Flywheel KERS (Kinetic Energy Recovery System), се монтира на задната ос на автомобила. При намаляване скоростта на колата спирателната енергия завърта маховика с 60 000 оборота в минута. Когато возилото започне отново да ускорява, въртенето на маховика се прехвърля към задните колела, посредством специално проектирана предавателна кутия.

При Flywheel KERS технологията двигателят с вътрешно горене, който задвижва предните колела, може да се изключи веднага, когато започне спирането на автомобила и отново да остане в покой, докато маховикът ускорява колата със своите обороти. Енергията на маховика може да се използва на къси периоди и може сериозно да намали разхода на гориво. Според изчисленията на Volvo с новата система агрегатът може да бъде изключен почти през половината време, когато водачът шофира в градски условия. Шведските инженери изтъкват, че кинетичният маховик се завърта от спирателната енергия и затова ще е най-полезен, когато има често използване на спирателната и постоянно спиране и тръгване, характерно движение

за натоварения градски трафик.

Енергията на кинетичния маховик в комбинация с 4-цилиндров турбо двигател позволява на шофьора да разчита на допълнителна мощност от 80 к.с. Благодарение на бързото увеличаване на въртящия момент на новата система автомобилът може да ускорява за броени секунди. Тестовото Volvo S60, например, успя да спринтира от 0 до 100 км/ч за впечатляващите 5,5 секунди, което е с 0,4 сек. по-бързо от ускорението на автомобила, оборудван с най-мощния си T6 двигател, генериращ мощност от 304 к.с.

Интересно е да се отбележи, че Volvo Car Corporation започва тестовете със стоманен маховик през далечната 1980 г. Тогава опитите били правени с модела 260, като още тогава било отчетено неговото положително влияние. Стоманеният материал, който изграждал технологията, се смятал за прекалено тежък и затова не бил внедрен в бъдещите шведски модели.

След повече от 22 години инженерите на Volvo възобновяват опитите, като този път изпробват маховик, изграден от карбонови фибри. Той е с диаметър от 20 см и с тегло около 6 кг, което е с пъти по-малко. Настоящият маховик се върти във вакуум за минимизиране на загубите от трене. Предвид успешните резултати се очаква съвсем скоро Volvo да внедри Flywheel KERS технологията в най-новите си модели

### FLYWHEEL KERS FLYWHEEL MODULE

**Flywheel in vacuum**  
Carbon fibre rim on a steel hub

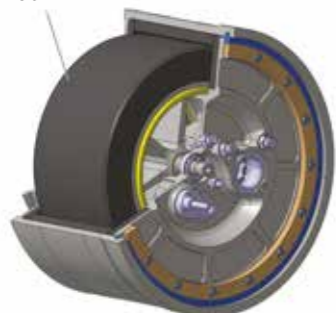

**Flywheel containment**

### FLYWHEEL KERS SYSTEM LAYOUT

**Flywheel module**  
60,000 rpm max

**Output gear train**  
Gears, start clutch

**Rear driveshaft**  
Output torque to rear wheels

**CVT module**  
Continuously Variable Transmission

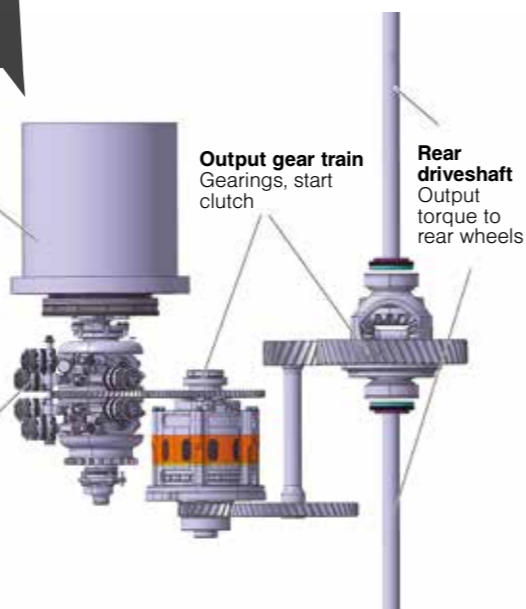

## VOLVO CARS TESTS OF FLYWHEEL TECHNOLOGY CONFIRM FUEL SAVINGS OF UP TO 25 PER CENT

Volvo Car Group has completed extensive testing of kinetic flywheel technology on public roads - and the results confirm that this is a light, cheap and very eco-efficient solution.

„The testing of this complete experimental system for kinetic energy recovery was carried out during 2012. The results show that this technology combined with a four-cylinder turbo engine has the potential to reduce fuel consumption by up to 25 per cent compared with a six-cylinder turbo engine at a comparable performance level,” says Derek Crabb, Vice President Powertrain Engineering at Volvo Car Group, „Giving the driver an extra 80 horsepower, it makes car with a four-cylinder engine accelerate like one with a six-cylinder unit.”

The experimental system, known as Flywheel KERS (Kinetic Energy Recovery System), is fitted to the rear axle. During retardation, the braking energy causes the flywheel to spin at up to 60,000 revs per minute. When the car starts moving off again, the flywheel's rotation

is transferred to the rear wheels via a specially designed transmission. The combustion engine that drives the front wheels is switched off as soon as braking begins. The energy in the flywheel can then be used to accelerate the vehicle when it is time to move off again or to power the vehicle once it reaches cruising speed.

The flywheel that Volvo Cars used in the experimental system is made of carbon fibre. It weighs about six kilograms and has a diameter of 20 centimeters. The carbon fibre wheel spins in a vacuum to minimize frictional losses.

„We are the first manufacturer that has applied flywheel technology to the rear axle of a car fitted with a combustion engine driving the front wheels. The next step after completing these successful tests is to evaluate how the technology can be implemented in our upcoming car models,” concludes Derek Crabb.

# ХОРАТА СА СЪРЦЕТО И ДУШАТА НА VOLVO

СЛУЖИТЕЛИТЕ НА КОМПАНИЯТА ЗАПАЗИХА И РАЗВИХА  
ПРЕЗ ГОДИНИТЕ ИДЕЯТА VOLVO

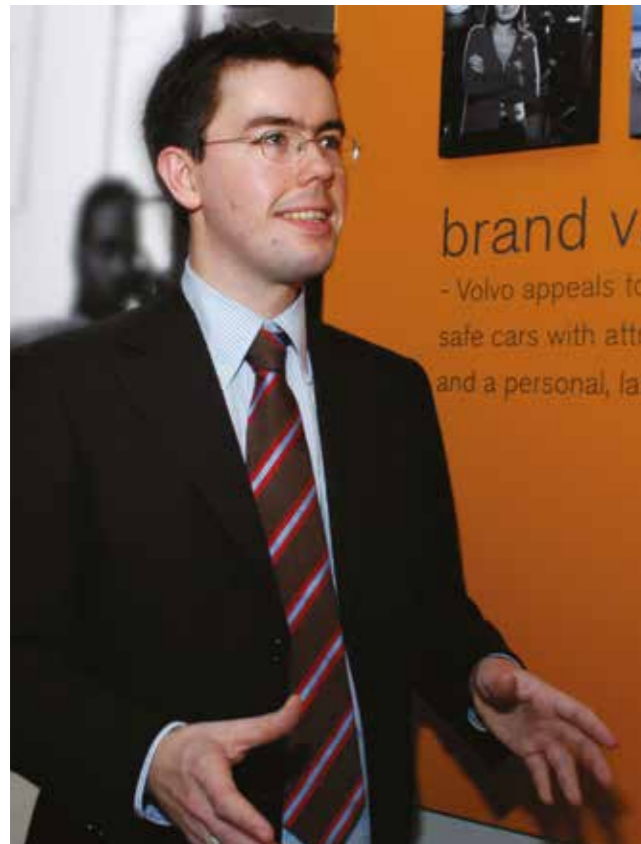

по-атрактивни и „топли“, с внимание към най-дребния детайл. Безспорната заслуга за това е на хората, които работят за марката Volvo. Благодарение на тяхната креативност, отгледеност и вяра в общата кауза.

Днес Volvo ти дава освен сигурност и свобода, с гордост споделя Свен де Смет. Преди бяхме като застрахователна компания. Ако се случеше инцидент и в него участваше Volvo, всички реагираха с една идея по-спокойно, защото обикновено щетите бяха минимални. В наши дни собственика на Volvo получава и свобода. Свобода да се измъкне без контузии и наранявания при нискоскоростни сблъсъци. Свобода да натовари всичко и да отпътува със своето семейство към мечтаната дестинация. Свобода на екологичен автомобил, който защитава околната среда. „Ние всички, които работим във Volvo, не само запазиме идеята на хората създали нашата марка, но и я горазвихме. Направихме го, защото ни беше позволено. Всеки един служител на компанията има свободата да споделя и да предлага идеите си свободно. Можем да кажем всичко, което мислим, директно в очите на мениджмънта без да бъдем уволнени“, споделя с усмивка Свен де Смет. Връзката изпълнител – работодател е много тясно свързана. И двете страни дълбоко вярват, че Volvo – това си ти. Като да отглеждаш с внимание собственото си дете, което с много грижа и търпение започва да израства пред очите ти, развивайки душата на семейството, казва още Свен.

Друг типичен представител за хората, които са в основата на Volvo успеха е Таня Маер, която работи в завода на компанията в Гент, Белгия. Нейната работа е да инспектира качеството на боята на новите автомобили, за което се изисква голям опит и концентрация. Тя е горда, че процентът на Volvo автомобилите с дефекти в боята е един от най-ниските в световната автомобилна индустрия. „Ние сме легендарни с качеството на нашите автомобили във всяко едно отношение“, радва се Таня. Въпреки че има фантастичен съпруг (който печели достатъчно) и две прекрасни деца, тя никога не е имала желание да спре да работи за Volvo. Според нея всички, работещи за шведския бранд, са като едно голямо семейство. „Истинско удоволствие е да работиш за Volvo. Отношението тук е различно. Аз например се обръщам към прекия ми ръководител на малко име, което е много рядко срещано явление в професионален аспект в Белгия“, казва г-жа Маер. Но тя най-много се гордее с факта, че има свободата сама да взема решения. Така се чувства пълноценна и изживява успеха по различен начин. Подобно на Свен де Смет и Таня сравнява работата си във Volvo с начина, по-който отглежда децата си. Смята, че всеки свободно трябва да изживява чувствата си и да взема сам решения, като същевременно усеща подкрепата на хората „над него“. Всеки заслужава уважение. Според нея само така човек може да гаде сърцето си за компанията в която работи. А в основата на всеки успех са именно хората!

Свен де Смет е един от хората, които са част от „душата“ на автомобилите Volvo. Той се присъединява към компанията през 1997 г. и днес отговаря за бранд стратегията на марката. Като типичен швед, Свен вярва, че истински жив е този, който познава радостта от семейното щастие и който вярва, че зеленото не е просто цвят, а философия на живота. Затова е горд, че работи за Volvo, защото вярва, че тази марка е различна от всички останали. „Всички ние се раждаме с душа, живеем и след време умираме тялом, но душата ни продължава да живее. Идеята Volvo не загина с Асар Габриелсон и Густаф Ларсон. Затова смятам, че този бранд има душа, която всички ние пренасяме през годините. Но идеята остава същата – „Автомобилите се управляват от хора! Ето защо, основният принцип на всичко, което правим ние във Volvo, е и ще остане безопасността“, изтъква г-н Смет.

Първият Volvo автомобил - ÖV 4 или по-известен като Jakob – е произведен през далечната 1927 г. Днес, 86 години по-късно, автомобилите са различни, светът е различен, но обещанието е същото. Шведската марка продължава да бъде известна в целия свят със своята безопасност и надеждност. Нещо повече – с годините новите модели на бранда стават все



## PEOPLE THE SOUL OF VOLVO CARS

One guardian of the Volvo soul is Sven De Smet of Volvo Cars, who joined the company in 1997 and is now responsible for its brand strategy. A native of Flanders, Sven lists a number of 'Swedish' characteristics which he believes represent the Volvo soul. He uses words like 'empathy', meaning that Volvo has the capacity to care for its customers because its employees empathise with each other.

"It is the people who are the soul," he maintains. "If somebody believes that the company's soul is absent, he himself is the problem. Because who else but Volvo people

can take care its soul?" he asks rhetorically. He describes the company's soul in religious terms, a timeless spirit residing in a 'body' – in this case, the brand. "We are born with a soul and it lives on when we die. Volvo did not die with Assar Gabrielsson and Gustaf Larson. Their ideas are still alive, carried on by the company's employees."

"A Volvo is always there for you," he says, sounding a little like an advertisement. "Volvo is like a guide dog – reliable, trustworthy, warm and concerned, proactive, attractive, natural and aggressively defensive. In short, the perfect companion. "A Volvo gives you

your freedom," says Sven De Smet. "This is a new aspect of the soul. Before this, we were like an insurance company – we were there if an accident happened. Now, we have added the aspect of concern – one of the functions of the brand is to give you freedom. Freedom from injury, freedom from problems of loading, and so on. The Volvo owner also knows that the design engineers have done their utmost to develop a car with the lowest possible environmental impact."

# МОЖЕ БИ НАЙ-БЕЗОПАСНИЯТ СПОРТЕН СЕДАН СЕГА Е ОЩЕ ПО-ЕЛЕГАНТЕН И ДИНАМИЧЕН



## ПРЕДСТАВЯМЕ ВИ НОВОТО VOLVO S60, СЕГА ОТ 456 ЛВ. НА МЕСЕЦ

Може ли вероятно най-сигурният седан в света да е спортен? Да съчетава лукс и динамика, мощност и нисък разход на гориво? Да изумява с внимание към всеки детайл, без да парадирва? Открийте новото Volvo S60 – премиум автомобил с изчистен скандинавски дизайн и изключително пълно поведение, с гарантираната Volvo безопасност, благодарение и на City Safety – първата в света серийна система за автоматично спиране до 50 км/ч.

Динамика. Мощ. Удоволствие. С изцяло освежен дизайн, подобрено пълно поведение, нови технологии за сигурност и отличителен шведски интериор новото Volvo S60 ще превърне шофирането във Вашето ново хоби. С него ще се насладите на изчистени линии, качество на материалите и интуитивни технологии в помощ на водача и неговите спътници – всичко за едно приятно и луксозно пътуване.

Верни на ергономичния интериор, инженерите на Volvo Внегреха в S60 нови спортни седалки, които в допълнение с превключвателите на предавките от волана Ви гарантират още по-удобно и вълнуващо шофиране в продължение на часове. За-

щото новото Volvo S60 е създадено за истинско шофиране. Ускорението от 0-100 км/ч за 5,9 секунди, системата против приплъзване и пробуксуване DSTC и векторното разпределение на въртящия момент в завой са само част от технологиите, които гарантират запомнящо се изживяване зад волана. При това по Volvo начин – с уважение към останалите участници в движението и грижа към околната среда.

Новото S60 дори спира вместо Вас, за да избегне инцидент, благодарение на първата в света система за нискоскоростни сблъсъци в града City Safety. Чрез радар и камера революционната иновация Pedestrian detection разпознава и защитава пешеходци и велосипедисти. Неслучайно Американската агенция за пътна безопасност отличи модела като най-безопасен премиум спортен седан сред останалите в класа.

И за да е пълно удоволствието на собствениците на ново Volvo S60, сега то е по-достъпно от всякога. Автомобилът се предлага на цени от 456 лв. на месец. При това с 5 г. гаранция и Premium service, с включена Door-to-door услуга в рамките на България.

## PROBABLY THE SAFEST SPORT SEDAN IS NOW MORE ELEGANT AND DYNAMIC

Is it possible probably the safest sedan in the world to be sportive as well? To combine luxury, dynamic, power and low fuel consumption? To amaze with every single detail without showing off? Discover the new Volvo S60 – premium car with pure Scandinavian design and exceptionally driving performance with guaranteed Volvo safety.

Dynamic. Power. Pleasure. With completely refresh design better driving performance and new technologies Volvo S60 will offer you peerless joy behind the wheel. This car will even stop instead of you. The City Safety is an auto brake technology that assists in reducing or avoiding traffic accidents. It is active at speeds up to 50 km/h. It uses laser sensor that monitors

the area directly in front of the vehicle.

And for the full enjoyment of the owners the new Volvo S60 is now more approachable than ever. The car can be yours only for 456 BGN per month. In addition the client gets 5 years warranty and Premium service with Door-to-door.

# НОВОТО VOLVO XC90 С РЕВОЛЮЦИОННИ СИСТЕМИ ЗА БЕЗОПАСНОСТ

Volvo разпространи информация за системите за активна и пасивна безопасност, които ще се предлагат при следващото поколение XC90, което ще излезе на пазара в края на 2014 г. Нова технология в автомобила изключва случайното напускане на пътя от страна на шведския въздух при всякакви обстоятелства. Системата действа дори и да няма маркировка на шосето.

Новото Volvo XC90 ще разполага и със система за откриване на хора, велосипедисти, животни и т.н. в тъмното. В случай на опасност спирачките се задействат автоматично, за да предотвратят евентуален инцидент.

Шведският SUV разполага и с модернизирания адаптивен круиз контрол, който може да хване и бягащо животно близо до пътното платно през деня или нощта. Volvo XC90 ще може

да паркира напълно самостоятелно, като шофьорът не е нужно дори да влиза в паркинга. Това е възможно благодарение на фирмената технология Vehicle 2 Infrastructure. Тя може да се активира посредством режима Autonomous Parking със специално приложение на смартфон. С новата технология можете да излезете от колата си и да я оставите сама да намери подходящото място за паркиране. Възможно е и обратното - шофьорът да нареди на колата самостоятелно да излезе от паркинга, отново посредством смартфона си.



## VOLVO XC90 WILL OFFER SOME REVOLUTIONARY SAFETY SYSTEMS

Volvo officially announced that the next-generation XC90, which will hit the market at the end of 2014, will feature three new safety systems, which will be fitted for the first time in a series model.

The first system is a development of the existing the Pedestrian Detection, which is already included in the City Safety program. The updated system is able to detect

the pedestrians during the night, in total darkness, and it also automatically activates the brakes to avoid a possible impact.

The second system, offered for the first time in the new XC90 is a very complex one. The Road Edge and Barrier Detection with Steer Assist keeps the car on the right lane being able to calculate the car's trajectory and keep it on the road.

The last system to be fitted in the XC90 is the latest and most advanced adaptive cruise control system. Besides keeping the vehicles at the legal distance from the one in front of it, automatically activate the brake or reducing or increasing the speed, this system also have completely autonomous direction.

# JAGUAR F-TYPE S

## ЮСЕЙН БОЛТ В КОСТЮМ



Когато нов модел с дълга история и традиции зад гърба си се появява на пазара, винаги погледът към него е различен. Когато колата идва от Великобритания, очакванията са за безкомпромисно качество и много емоции. А когато на предния капак скача малък хромиран ягуар, дори и сърцето ускорява пулса си.

Без последното, всички тези условия се изпълняват от абсолютно новата разработка на Jaguar – F-Type. Без последното, защото котката в емблемата не скача и не е на предния капак, а върху радиаторната решетка. Тя пък може би е и най-директната връзка в дизайна на кабриото с неговите легендарни предшественици. Да, не е като при знаменитата XK серия – изправена и яйцевидна, но с формата си преpraща към E-Type, неслучайно определян често като най-красивата кола на миналия век. Представите си и останалата част от каросерията на E-Type – овалното тяло, острата задна част и супер ниския профил в комбинация с широка следа, внушителни 19-цолови колела и гързост в оформянето на всеки детайл. Всъщност, точно заради смелия размах при задаването на визията е трудно да различиш един или два детайла отвън, които да грабнат вниманието ти веднага и да пренебрегнеш останалите. Вместо това, стоейки до ягуара, изпитваш желание да се въртиш отново и отново около него, за да попишаш формите му с очи пак.

Колкото и да не искаш да отлепиш поглед от елегантния костюм, в който е облечен спортистът, някак си желанието да се настаниш в салона и да провериш какво следва надделява. А вътре, под платнения гюржук, който по-скоро ще побързате да отворите, буквално ще ви обгърне типичната прецизна работа на британските дизайнери. Не е нужно да сте специалист, за да установите, че те са майстори на гървото, кожата и алуминия и всички малки възхищаващи детайли, които могат да се направят от тях. Вниманието към изработката е наистина феноменално, еквивалентно по качество с това в луксозните лайнери от моделната гама на Jaguar. Една от запазените марки на фирмата от последните няколко години – автоматично показващите се електрически дюзи на климатичната система, този път е поставена над изключително интуитивно подредената централна конзола. Загължителната правилна стойка на шофьора и неговия спътник се осигурява бързо от бутони на вратите, които контролират всички видове наклони по спортните кресла.

Но стига за всичко онова, което има по-малко значение от най-важното при подобен тип коли – чувството зад волана при движение. Шофирането е предшествано от мощно изревяване на мотора при стартиране и последващо спокойно боботене от ауспуха. След едно-две пробни спирания и резки завъртания на волана идва най-приятната част – ускорението по права. То отнема 4,9 секунди при местваната модификация S. Но сухите стойности, които можете да следите от специално приложение в инфоразвлекателната система, стават маловажни, когато

ви догони звука от двойната изпускателна система в задния край. Всички тези звуци са електронно генерирани, но има ли значение, след като са истинска наслада за ухото. Тягата за задвижване на F-Type S идва от бензинов двигател с работен обем от 3000 куб.см. и компресор, който е свързан с 8-степенна автоматична скоростна кутия Quickshift. И двата агрегата са по собствен начин връх в инженерната работа в автомобилната индустрия. Благодарение на тях, дори и в най-предпазлив маниер на каране можете да разберете какво е вложил концептуално в колата производителят – да бъде ексклузивен, с една глава пред останалите в технологично отношение и да ви предлага перфектни динамични показатели за забавление. Когато настъпите котката – минете на динамичен режим на настройка на двигателя, спирачките, скоростната кутия и управлението, сякаш сте в коренно друг автомобил. Недозавиването приключва много по-рано от очакваното, спирачките с най-големите серийно произвеждани дискове от Jaguar буквално превръщат високата скорост във феродов прах, а 3,0-литровият агрегат с 380 к.с. започва да реагира драматично бързо. По-бързо, отколкото шофьорът очаква. Педалът на спирачката и воланът оживяват и дават актуална информация за това, което се случва с гумите в завои или при деускорение. Последното пък е почти толкова приятно, колкото и спринтът, защото идва със звуци откоси от ауспуха при сваляне на предавката. Брилянтно!

Не забравяйте, че всички тези емоции се изпитват под открито небе. Точно това, че автомобилът е кабрио внася един по-различен привкус от карането. Макар и по-немошен, с по-компактен мотор и като цяло не толкова внушителен, колкото Nissan GT-R, автомобилът създава дори по-„стряскащо“ чувство зад волана поради близката среща с вятъра и по-директното усещане за работата на двигателя.

Ако сравним Jaguar F-Type с човек, то той е неуморно трениращият атлет, постоянно подобряващ постиженията си, но облечен в шикозен фрак. Роудстърите на Ягуар винаги ще са неразделна част от настоящето и бъдещето на марката, а брандът несъмнено ще запази някои основни традиции в стайлинга, техниката и предлаганата емоция. В момента всички тези важни фактори намират своята кулминация в едновременно най-характерния и най-екстравагантния модел на фирмата в актуалната им палитра от представители.

Цената на новия Jaguar F-Type S в България стартира от 168 500 лв. с ДДС. У нас със сигурност има достатъчно заможни клиенти, които могат да си платят за подобен автомобил. А ако питате мен – не би трябвало и да се замислят да го направят.

Ангел Сергеев,  
Сп. Autoclub

# JAGUAR F-TYPE S

## USAIN BOLT IN SUIT

When a new model with a great history and tradition appears on the scene, people look at it with different eyes. When the car appears from the United Kingdom it is expected to deliver uncompromising quality and a lot of emotions. And when on the front bonnet a small jaguar is jumping the heart pulse is always raising rapidly. Without the last one all these circumstances are fulfilled by the completely new design of Jaguar F-TYPE. Without the last one because the Jaguar is not jumping in the logo and it is not on the front bonnet but on the radiator grill. But this Jaguar is the most direct design link with F-TYPE's legendary predecessors like E-TYPE which is believed to be the most beautiful car of the last century.

When you hit the gas pedal turn on dynamic mode. Then the 3.0-liter engine with 380 hp begins to react dramatically faster. Even faster than the driver expectations. The brake pedal and steering wheel come alive. Stopping of the car gives you the same pleasant feeling as the acceleration because it comes with loud bursts from the exhaust system. Brilliant!

If we compare Jaguar F-TYPE with a man we should say that is relentlessly training athlete who is constantly improving its performance but dressed in a chic tuxedo. The Jaguar roadsters will always be an integral part of the brand's history and future keeping the traditions in styling, technology and unique emotion. Currently all these important factors are combined in the new Jaguar F-TYPE which is believed to be the most extravagant and most typical Jaguar in the present portfolio of the brand. The price of the new Jaguar (modification S) in Bulgaria starts from 168 600 BGN with VAT included. In addition the customer gets 5 years warranty and Premium service with Door-to-door. In our country there are certainly enough wealthy clients who can buy such beautiful car. And if you ask me – they must not even think but buy Jaguar F-TYPE right now!



# АПЛОДИСМЕНТИ ЗА JAGUAR F-TYPE R COUPE

**ОФИЦИАЛЕН БЛЯСКАВ ДЕБЮТ  
ЗА КУПЕ ВЕРСИЯТА НА МОДЕЛА ПРЕД  
ПОВЕЧЕ ОТ 500 ЗНАМИНОСТИ  
В СЪРЦЕТО НА ЛОС АНДЖЕЛИС**

На 20 ноември Jaguar F-TYPE R Coupe направи своя официален дебют в Лос Анджелис. Повече от 500 журналисти, знаменитости и фенове на марката станаха свидетели на едно бляскаво събитие в стил Jaguar.

Ултрамодерният, луксозен и спортен F-TYPE R Coupe се появи на сцената под аплодисментите на публиката, като веднага накара всички да замълчат за миг след негов мощен гърлен рев. Тогава под светлините на прожекторите се появи и неговият създател, човекът с основна заслуга за вързването на бранда през последните години – дизайн директо-



рът на марката Ян Кълъм. Той сподели, че едно от най-големите предизвикателства за всеки един автомобилен инженер е създаването на спортно и модерно премиум купе, чийто дизайн да е толкова естетическо издържано, колкото динамичните характеристики на самата кола. След години усърдна работа екипът на Jaguar наистина успява да създаде истинско произведение на изкуството в лицето на F-TYPE R Coupe. Както подсказва буквичката R в инициалите на най-новата „котка“, става дума за един наистина бърз и свръхзвуков звяр. Под капака на автомобила са скрити внушителните 550 конски сили, кои-

то с лекота осигуряват впечатляващия въртящ момент от 680 Nm. Иновативният 5.0 литров V8 Supercharged двигател осигурява шеметно ускорение от 0-100 км/ч за спиращите дъха 4.0 секунди. Затова не е изненада, че новото спортно купе на Jaguar с инициал R може с лекота да достигне изумителните 300 км/ч. Купе версията на F-TYPE е налична още с два 3.0 литрови V6 агрегата с мощност от 380 и 340 конски сили. С тях моделът спринтира от място до 100 км/ч съответно за 4.8 и 5.1 секунди. И двата мотора без усилие прескачат барьерата от 250 км/ч.



## ALL-NEW JAGUAR F-TYPE R COUPÉ REVEALED DURING EXCLUSIVE LOS ANGELES VIP EVENT

The evening of 20th of November saw the global dynamic debut of the new Jaguar F-TYPE Coupé range, including the surprise reveal of the range-topping 550PS F-TYPE R Coupé, in a dramatic high-speed event.

The celebration was led by Jaguar's Director of Design, Ian Callum, who said: "Creating a sports coupé is the purest of design tasks and also the most challenging; get it right and aesthetically the result will be as dynamic as the car should be rewarding to drive. In F-TYPE Coupé, I believe we've got it right."

The all-aluminium Jaguar F-TYPE Coupé model line-up is headlined by the F-TYPE R Coupé, its

550PS/680Nm 5.0-litre supercharged V8 engine enabling acceleration from 0-60mph in 4.0-seconds, and a top speed of 186mph (limited). F-TYPE S Coupé and F-TYPE Coupé models complete the range, powered respectively by 380PS and 340PS versions of Jaguar's 3.0-litre supercharged V6 engine, giving 0-60mph in 4.8/5.1-seconds and top speeds of 171/161mph.

The F-TYPE Coupé range complements the existing 2013 'World Car Design of the Year' award-winning F-TYPE Convertible model line-up of V6-engined F-TYPE (340PS) and F-TYPE S (380PS), and the F-TYPE V8 S (495PS).



# СЛАВНО МИНАЛО И БЛЯСКАВО БЪДЕЩЕ ЗА JAGUAR В ГЕРМАНИЯ

ЛЕГЕНДАРНИТЕ **E-TYPE** И **C-TYPE** СИ УСТРОИХА СРЕЩА СЪС СУПЕР ПРОТОТИПА **C-X75**

Тази есен беше по-различна за Jaguar. На ретропарата в Нюрнберг британската компания съчета славното минало с бляскавото бъдеще. „Котката“ показва ексклузивно най-расовите си състезателни модели от близкото минало E-тире и C-тире. С втория модел пилотът Алекс Бънкомб печели 4 европейски титли. Днес същата кола е собственост на легендата от Formula 1 Хуан Мануел Фанджо. Безспорно в центъра на атракцията попадна и бъдещото, представявано от ослепителния прототип C-X75.

Един от най-знаменитите модели на Jaguar безспорно е E-тире. Моделът дебютира на пазара през 1961 г. и веднага грабва вниманието на феновете със спортния си нрав. Автомобилът е проектиран от Малкълм Сайер, който е истинска легенда в областта на аеродинамиката на летателните апарати. Първоначално E-тире се е предлагал само с 3,8-литров шестцилиндров редови двигател с мощност от 265 к.с. Според тогавашната информация автомобилът е бил в състояние да развива невероятните за времето си 240 км/ч. Именно с този агрегат „котката“ печели пет победи в легендарното състезание „24

часа на Лъо Ман“. Цената на колата е започвала от 2 000 британски лири, поради което е била достъпна не само за най-висшия елит на Великобритания. За 14 години на пазара са продадени повече от 70 000 автомобила E-тире, като през 1964 г. в употреба е въведен 4,2-литров двигател, който през 1971 г. е заменен от изцяло алуминиев V-образен, 12-цилиндров агрегат с обем 5,3 литра.

На ретропарата в Нюрнберг Jaguar показва още един култов автомобил C-тире. Моделът се произвежда само от 1951 до 1953 г., като C обозначението идва от гумата competition (състезание). За 3 години са произведени 53 автомобила, като днес цената на редкия екземпляр достига до 2 милиона паунда. Легендата дебютира с 205 к.с., като печели състезанието на Лъо Ман през 1951 и 1953 г. По-късно сър Стилинг Мос и Норман Дюис внедряват първите дискови спирачки в света именно в C-тире. Успехът им е грандиозен, като моделът веднага печели първо място на европейско рали състезание в Реймс, Франция. По-късно C-тире покорява и Нюрбургринг, която е една от най-трудните писти в света, известна още като „зеления аг“. Неслу-

чайно и до ден днешен всички съвременни автомобили Jaguar се местват на това трасе, преди да бъдат одобрени за експлоатация.

Бъдещето на Jaguar изглежда повече от обещаващо и доказателство за това е показания в Нюрнберг супер прототип C-X75. Хибридният е истинско произведение на изкуството. Разходът му на гориво е сведен до впечатляващите 89 г/км. На чисто електричество автомобилът може да измине 60 км. Спринтът му също е изумителен, като от 0-160 км/ч са необходими по-малко от 6 секунди. Максималната скорост на автомобила е електронно ограничена до 360 км/ч. Интересно е да се отбележи, че при ниски скорости C-X75 се движи само на електричество. При по-високи скорости и когато батерията вече е изтощена, идват и газовите турбини, които започват да зареждат батериите. В режим Track обаче турбините директно задвижват колелата.

Със сигурност бъдещето на Jaguar изглежда бляскаво, а новите модели ще продължат традицията на британците, да произвеждат красиви, спортни и много бързи автомобили.



## JAGUAR WITH EXCITING PRESENCE AT THE 2013 AVD OLDTIMER GRAND PRIX AT THE NÜRBURGRING

Jaguar had an exciting presence at the 2013 AvD Oldtimer Grand Prix at the Nürburgring, demonstrating not only its glorious motor racing past, but also showcasing innovation through technology and design with one of five C-X75 prototype hybrid supercars cars on static display in the main paddock area on site.

The Nürburgring has witnessed many Jaguar race victories over the years, most recently Jaguar Heritage Racing taking the chequered flag in the E-type Challenge race at last year's Oldtimer Grand Prix. In 2013, Jaguar Heritage Racing driver Alex Buncombe achieved four victories in European classic races whilst driving a C-type once owned by Formula One legend Juan Manuel Fangio.

Visitors to the Jaguar hospitality zone within the paddock area at the Nürburgring had the opportunity to view the innovative Jaguar C-X75 up close. The Jaguar C-X75 is a state-of-the-art hybrid supercar with the efficiency of a low-emissions city car. It can emit less than 89g/km of CO2 and has a pure electric vehicle range of 60km. The C-X75 can hit 100mph from standstill in less than six seconds and has a top speed of 220mph

# JAGUAR ПРОМЕНЯ ИСТОРИЯТА СЪС СУПЕРКОНЦЕПТА C-X17



# БРИТАНСКИЯТ БРАНД ПОКАЗА ПЪРВИЯ СИ **SUV АВТОМОБИЛ**



На автомобилното изложение във Франкфурт Jaguar официално показва първия SUV автомобил на компанията - C-X17. Концептът веднага се превърна в истински хит на салона и получи одобрението дори на най-големите критици в индустрията. Прототипът загатва за вълнуващото бъдеще, което предстои на британския бранд. С него се поставя началото на една истинска революция, като „котката“ затвърждава амбициите си за водещо място в луксозния премиум сегмент.

Новият Jaguar C-X17 впечатлява с ново поколение ултра лека алуминиева монококова конструкция на купето. Той умело комбинира динамичните характеристики на спортен автомобил с удобството, функционалността и високопроходимостта на модерен SUV автомобил. Прототипът е 4 местен и приковава интереса на публиката с изчистените си линии и вълнуващи пропорции. Въпреки рево-

люционния дизайн, всяка частица от екстериора и интериора загатват, че това е един истински Jaguar, неповторим по стил и излъчване. Специално внимание заслужават масивната предна решетка, стабилните въздухозаборници, плавната линия на покрива, задния спойлер и вдъхновените от F-Туре задни светлини. Всички те подчертават уверения и агресивен профил на един автомобил, определен от мнозина като истинско произведение на изкуството.

Интериорът на новия Jaguar C-X17 е също толкова забележителен. Впечатление прави изисканата двуцветна кожена тапицерия както и интелигентно интегрираните алуминиеви елементи с черни метални акценти. Интересно нововъведение е централната конзола, представляваща продължение на дигиталния TFT екран, като стига чак до задния ред седалки. Тя е интерактивна, футуристична и

предлага редица развлекателни технологии. Благодарение на нея пасажерите имат постоянно Wi-Fi връзка, като могат да споделят снимки и видео материали посредством приложенията за Facebook, Twitter и Instagram само с няколко кликания върху стъкления екран. Конзолата дава лесен достъп и до аудио системата в автомобила – Meridian, осигуряваща кристално чист звук в купето посредством 28 високоговорителя. Инженерите на Jaguar са обърнали специално внимание и върху добре познатия ни селектор на скоростния лост. Сега той позволява избор на шофиране между три режима – Road, Sport и Off-road. Всеки един от тях гарантира незабравимо изживяване в свръх модерните, ниско разположени спортни седалки на автомобила, които в допълнение с панорамния покрив засилват усещането за пространство в купето.

Концептуалният Jaguar C-X17 обръща специално

внимание и на околната среда. Изграден е от материали, които могат да се рециклират на 100%. Новата архитектура извисява модела на едно много високо екологично ниво, като това в никакъв случай не е за сметка на лукса, динамиката и удоволствието от шофирането. Дори напротив! Благодарение на новия дизайн и олекотените материали автомобилът ще е в състояние да развива скорост от 300 км/ч, която до този момент е немислима за нито един SUV автомобил на пазара. Същевременно, специалистите на Jaguar работят за снижаване разхода на въглеродни емисии, като се очаква те да бъдат сведени под 100 г/км. Отново истинска революция за високопроходим автомобил, който преди всичко е ултра луксозен и свръхдинамичен. И това не е случайно – C-X17 е истински Jaguar по рождение.



## JAGUAR REVEALS C-X17 SPORTS CROSSOVER CONCEPT

Jaguar's first ever sports crossover concept vehicle has been revealed at Frankfurt 2013. The C-X17 has been created as a design study to introduce Jaguar's all-new advanced aluminium architecture. This modular, scalable architecture will allow Jaguar to grow its product portfolio and target high-growth areas of the premium market, beginning with a new mid-sized C/D segment sedan in 2015.

The C-X17 concept is one example of the diversity of vehicles that could be produced using the new architecture. As a sports crossover, the Jaguar C-X17 stretches the design possibilities of the segment by combining the character and driving experience of a sports car with increased presence and flexibility - all imbued with the sleek lines, sporting design and luxurious sophistication Jaguar is renowned for. The sports crossover concept represents the potential expansion of Jaguar's portfolio of body styles, with the associated enhancement of the brand's relevance and appeal to a wider global audience.

The C-X17 concept illustrates the diversity of vehicles that can be produced using the new architecture. A four-seater sports crossover concept built on the aluminium intensive architecture, the C-X17

blends sleek lines, sporting performance and luxurious sophistication with enhanced practicality and an assured driving position. In its exciting proportions, purity of form and its beautiful lines – overseen by Director of Design Ian Callum – the C-X17 is every inch a Jaguar. It's not just a vehicle architecture – it's a completely new philosophy that underpins the innovative future of the brand, enabling Jaguar to significantly grow its product portfolio.

"The C-X17 sports crossover represents an exciting new direction for Jaguar. Its purpose is to highlight our all-new aluminium architecture. With this technical foundation, we will dramatically expand Jaguar's product offering, market potential and customer appeal. The new philosophy will bring technology from our luxury products into an accessible price segment and, when combined with our new ultra-efficient engines, we will set a global standard. Add to these rational values, the class-leading dynamics, and beauty and purity of form that Jaguar is renowned for, and we have the formula for a monumental leap forward", said Adrian Hallmark, Global Brand Director, Jaguar.

# JAGUAR ОБИЧА ДА СИ ИГРАЕ В СНЕГА

ПРЕДСТАВЯМЕ ВИ ИНТЕЛИГЕНТНАТА 4x4 СИСТЕМА НА JAGUAR, СЪЗДАДЕНА ОТ НАЙ-ДОБРИТЕ ИНЖЕНЕРИ В ОБЛАСТТА. ВЗЕМЕТЕ XF ИЛИ XJ С ПОДАРЪК – 4x4 СИСТЕМА И ПАКЕТ ЗИМНИ ЕКСТРИ

Два от най-желаните модели на Jaguar – XF и XJ вече се предлагат с интелигентна 4x4 система, разработена от най-добрите инженери в областта. AWD задвижването се предлага в комбинация с бензиновия трилитров V6 двигател (340 к.с. и 450 Nm) на компанията и осемстепенния автоматик ZF. Иновативната 4x4 система на Jaguar задвижва стандартно задните колела, но при ниски нива на сцепление прехвърля до 50% от въртящия момент към предната ос. Технологията се активира при лоши пътни условия и при зауца на сцепление на задните гуми.

Комбинацията V6 и ZF в спортен режим буквално инжектира във вените на водача свръх доза адреналин. С мощният турбобензинов агрегат луксозните лимузините XJ и XF много лесно започват да буйстват на хлъзгава настилка и за да разгърнат потенциала си имат остра необходимост от система за задвижване на четирите колела. Благодарение на нея съединителят успява да разпознае

прегварително намерението на гумите да пробуксuvat и компенсира тази опасност още преди нейното проявление. Редица опити на полигони с остри завои и мокра настилка показват, че поведението на Jaguar автомобилите с 4x4 система е корено различно и много по-стабилно. Ако в моделите само със задно задвижване има забележими занасания на задницата и известна нестабилност в завоите при интензивно ускорение, то с интелигентната AWD система автомобилът стои като „запен“ за пътя. Двойното предаване позволява по-висока скорост в завоите, като не позволява на водача да изгуби управлението и контрола.

Безспорно колите със задно предаване предизвикват вълнуващи емоции при динамично управление и въпреки, че изискват по-майсторски умения, могат да бъдат овладени от опитните водачи. За всички останали обаче задното предаване е заплаха, която често пъти ги кара да заложат на модел със задвиж-

ване на предните колела. Сега всички притеснения отпадат благодарение на интелигентната 4x4 система на Jaguar. С нея клиентът получава едновременно изключително динамичен и същевременно стабилен автомобил на пътя. И не просто автомобил, а Jaguar – известен по целия свят със своя красив дизайн, ненадминат лукс и върховен комфорт. Най-хубава новина за всички фенове на британската „котка“ е, че сега МотоПфое предлага AWD технологията в XF и XJ като подарък. Като подарък се предлага и уникален зимен пакет, който включва редица екстри в зависимост от оборудването на автомобила. Не е за изпускане възможността да се сдобиете с Jaguar и да се насладите като бонус на може би най-добрата 4x4 технология и на редица екстри като – отопляеми предни седалки, отопляемо чело стъкло, преден и заден асистент за паркиране, камера за заден ход и други.





## JAGUAR LOVES TO PLAY IN THE SNOW

Two of the most wanted Jaguar models – XF and XJ are now available with AWD system developed by the best engineers in the world. The AWD system is powered by petrol 3.0-liter V6 engine with 340 hp and comes with eight-speed automatic ZF transmission.

Several tests on polygons with sharp turns and wet roads show that Jaguar with 4x4 system has completely different control which is much more stable. Undoubtedly cars with RWD produce exciting emotions which require master skills by experienced drivers. But for a lot of people RWD is real threat that often causes them to bet on a car with FWD. Now all threats are gone thanks to the intelligent Jaguar 4x4 system which secure extremely dynamic and stable car on the road. And not just a car but Jaguar – famous vehicles known worldwide with beautiful design, luxury and supreme comfort.

The best news come with Moto-Pfohe. The company offers the intelligent AWD system in XF and XJ as a present. The customer gets also another bonus – winter package. Depending on the vehicle equipment the customer can get several extras as heated front seats, heated front window, front and rear parktronic, rear camera and etc.



# АЛЪН ПАРСЪНС ИЗБРА JAGUAR XJ

БРИТАНСКИЯТ МУЗИКАНТ СЕ НАСЛАДИ НА ИЗКУСИТЕЛНА КОМБИНАЦИЯ ОТ ВПЕЧАТЛЯВАЩ ДИЗАЙН, СПИРАЩО ДЪХА ПЪТНО ПОВЕДЕНИЕ И ИНЖЕНЕРНО СЪВЪРШЕНСТВО БЕЗ КОМПРОМИСИ

Групата на световноизвестния британски музикант, продуцент и звукоинженер, работил с "Бийтълс" и "Пинк Флойд", Алън Парсънс поднесе на меломаните в България една незабравима вечер в зала 1 на НДК. Музикантите пренесоха по атрактивен начин публиката на пътуване в света на концептуалните албуми на The Alan Parsons Project от 70-те и 80-те години на миналия век, разказващи истории, свързани с необикновени личности, световни феномени, човешки пороци и отношения, философски размисления и вечни въпроси.

На фона на притъмнената сцена с ефектни светлинни акценти, концертът започна с инструменталната увертюра I Robot от едноименния албум (1977). Последваха композиции като Damned If I Do от албума Eve (1979), Don't Answer Me (Ammonia Avenue - 1984), Breakdown (I Robot), The Raven (от дебютния шедевър Tales of Mystery and Imagination: Edgar Allan Poe, 1976) и много други световно известни парчета.

Краят на двучасовия концерт беше съпътстван от нестихващи аплодисменти, благодарност към страхотнатаа публика и надежда да се срещнем отново с The Alan Parsons Project.

Рок групата Alan Parsons Live Project е основана от Ерик Улфсън и Алън Парсънс, като най-активните им години са между 1975 и 1990. Дватамата се срещат през 1974 година. Парсънс е бил продуцент и звукоинженер на The Beatles и Pink Floyd. Издването му в София отбелязва една важна годишнина, а именно – 40 години от издаването на един от

най-добрите албуми в историята на музиката – легендарният "The Dark Side Of The Moon" на Pink Floyd. Парсънс е копродуцент и своеобразен звуков визионер на плочата, която променя историята на популярната музика и на звукозаписа изобщо.

Като човек променил историята, не беше изненада за никои, че Алън Парсънс и неговия екип решиха да се доверят на Jaguar XJ – автомобил направил революция с олекотената си алуминиева конструкция на купето, върхновена от космическите технологии. Елегантен, изключително луксозен и изискан XJ внесе нови измерения към определението за автомобилен лукс. Моделът предлага изкусителна комбинация от впечатляващ дизайн, спиращо дъха пътено поведение и инженерно съвършенство без компромиси. Може би най-силното оръжие, обаче, е интериорът на този автомобил, който е истинско произведение на изкуството.

Първото впечатление, когато влезете в новия XJ, е чувството за лично пространство, породено от изчистените линии около вас. Изящните гървени апликации и висококачествена кожа по вратите и таблото подчертават мощния и динамичен характер на модела. Усещането за комфорт е подсилено от панорамния стъклен покрив, който улеснява достъпа на светлина, засилвайки усещането за простор. Същевременно покривът е затъмнен, за да не могат силните слънчеви лъчи да нарушат уюта и спокойствието на гостите в изящния салон на Jaguar XJ.



## ALAN PARSONS CHOSE JAGUAR XJ

The legendary British rock band Alan Parsons Live Project ensured a great evening for all musician fans in Bulgaria. The long waited concert was held in Hall 1 of the National Palace of Culture in Sofia. The Bulgarians had the opportunity to hear live the unique vocals as I Robot, Damned If I Do, Don't Answer Me, The Raven and many others.

In the past Alan Parsons was involved with the production of several significant albums, including The Beatles - Abbey Road and Let It Be, as well as Pink Floyd's The Dark Side of the Moon for which Pink Floyd credit him as an important contributor. Parsons' own group, The Alan Parsons Project, as well as his subsequent solo recordings, have also been successful commercially.

For his stay in Bulgaria Alan Parsons decided to rely on Jaguar XJ - a stunning car world famous with its breathtaking design, luxury and revolutionary aluminum architecture usually used in the space technologies. During the years Jaguar XJ bring new dimensions to the definition of a luxury car through its elegant, luxurious and refined characteristics. XJ amazes also with engineering excellence without any compromise. But perhaps the most powerful weapon however is the interior of the car which is real work of art.

# НОВИЯТ RANGE ROVER SPORT

## СЪВЪРШЕНИЯТ СПОРТЕН SUV АВТОМОБИЛ

**ОТКРИЙТЕ АВТОМОБИЛА, КОЙТО СЪЧЕТАВА ПОВЕДЕНИЕТО НА СПОРТЕН АВТОМОБИЛ С ОФРОУД ГЕНИТЕ НА ЕДИН ИСТИНСКИ RANGE ROVER, КОЙТО МОЖЕ ДА ВИ ОТВЕДЕ ДО ПРЕДЕЛА НА ВЪОБРАЖЕНИЕТО ВИ. И ОТВЪД...**

Изцяло новият Range Rover Sport е проектиран така, че да улови отличителните гени на своя предшественик, като същевременно носи дръзки аспекти на еволюция, които го позиционират в сърцето на портфолиото на марката, между Range Rover и Evoque.

Range Rover Sport заема уникално място в своя сегмент, а дизайнът на новия модел затвърждава статуса му на съвършения спортен SUV автомобил. С по-плавния ъгъл на предното стъкло, заобления профил и полегат покрив, новият Sport е с 8 % по-аеродинамичен от предишния модел.

Въпреки че е разработен наред с Range Rover и има общи черти с него, изцяло новият Sport разполага със 75 % уникални части, много от които оказват пряко влияние върху усещането за

него. Той е само с 62 мм по-дълъг от предшественика си, но със своите 4850 мм дължина е по-къс от другите 7-местни въздеходи и повечето седани от сегмент Е, като така улеснява маневрите и паркирането. Въпреки това по-дългото междусие (увеличено със 78 мм) осигурява по-голямо пространство и по-лесен достъп на пътниците до задната част на купето. Sport е с 149 мм по-къс и с 55 мм по-нисък от изцяло новия Range Rover, на който се базира, и тежи с 45 kg по-малко. Новият модел излъчва типичната за Range Rover Sport мощност, но предната част е по-модерна и заоблена, с по-тесни фарове, изтеглена назад решетка и по-заоблени ъгли. По-динамичният и съвременен облик на автомобила се подчертава от атрактивните детайли в дизайна.



Дизайнерите са запазили класическите за Range Rover Sport успоредни линии, които откриваме в двете надлъжни черти на предната и страничните решетки и във формата на задните фарове. Страничните стъкла в почти една равнина с каросерията и колоните в черен гланц подчертават гръзките очертания на полегатия покрив, който може да бъде в три контрастни цвята – сиво, черно и сребристо. За допълнителна персонализация могат да се използват и спирачни дискове Brembo в червено и детайли в черно, които правят екстериора изцяло хомогенен.

Големите изгадени въздуховоди и гръзките трапецовидни форми, сред които са поместени централната броня и защитната кора, излъчват послание за сила и мощ. Същите трапецовидни форми има и в задната част, където защитната кора е оградена от двете страни с големи ауспуси.

Предните фарове са друго проявление на гръзката еволюция на Sport с LED технология и нови отличителни контури. По-тесните им форми придават агресивно и технологично излъчване на автомобила.

Задните фарове са по-компактни, със забележителен нов дизайн, ползващ LED технология. Основните и стоп светлините са със същия дизайн като

предните фарове, докато мигачите възпроизвеждат графичния модел от две линии на настоящия Sport.

Не по-малко впечатляващ е и интериорът на новия Range Rover Sport. Централната конзола е поставена по-високо, при което контролните бутони се намират по-близо до шофьора и за предните пътници се създава усещането, че автомобилът ги обгръща. Това усещане се подсилва от акцентите в средата на арматурното табло, които достигат до вратите и обгръщат пътниците с контрастна цветна лента.

Спортната атмосфера в автомобила се затвърждава и от по-малкия диаметър на волана, вертикалния скоростен лост и обгръщащите тялото седалки, които са по-изваяни и с добре изразени подложки отпред и индивидуални места за сядане на втория ред. Отделено е специално внимание на комфорта в задната част – увеличено е пространството за краката (+24 мм) и на нивото на раменете. Освен това клиентът може да избира между деление 60/40 и 40/20/40 на задните седалки. Мултифункционалността личи и в опцията за поставяне на трети ред седалки, които се съзват и „изчезват“ в пода. Всеки нов Range Rover Sport се изработва от най-качествените материали с внимателно подбрани

цветове и материали, които да подчертаят уникалната комбинация между лукс и спортен нрав. Използването на по-технически завършек и лак придава на купето по-динамичен и модерен облик.

Качеството на материалите е ненадминато: използвани са по-луксозни меки повърхности на ключови места в кабината и в централната част на арматурното табло. Луксозните, меки на допир повърхности се подчертават от автентичните метални елементи, хладни на допир и впечатляващи на вид. Такива са сатенираните хромирани релси от двете страни на централната конзола с благородно покритие, както и разнообразните алуминиеви детайли за конзолата, краищата на арматурното табло и вратите.

Голямото значение, отдавано на качеството и традиционната изработка, личи и от красивите двоици шевове върху великолепните кожени седалки и тапицирани с кожа повърхности. Безупречният вид на шева се задава от експерти на Range Rover – от грължината и посоката до дебелината и материала за конците. Определят се дори размерът и формата на иглата, за да се гарантира най-високо качество на детайла.

Новият Sport увеличава възможностите за персонализация, като дава на клиентите възможността

да създадат свой собствен облик на автомобила чрез невероятна селекция от цветове и детайли. Обогатеният избор включва иновации като двуцветен и трицветен интериор, широка гама алуминиеви джанти, монтирани още при производството, от 19 и 20 инча (с един и същи дизайн), 21 инча (пет дизайна) и 22 инча (два дизайна), включително и емблематичните джанти Viper's Nest, които за пръв път се предлагат за всички модели Range Rover.

Новият Range Rover Sport е проектиран и разработен в центровете на Land Rover във Великобритания. Той е произвеждан в изключително модерния нискоенергиен завод в Солхъл. Моделът се предлага на пазара в повече от 170 страни. На повечето места той е наличен с четири нива на оборудване – S, SE, HSE и Autobiography. Цената на автомобила в България започва от 120 600 лв. с ДДС.





## THE NEW RANGE ROVER SPORT THE MOST REFINED SUV VEHICLE

Developed alongside the highly-acclaimed all-new Range Rover, the new Range Rover Sport now delivers the brand's best-ever on-road dynamics together with class-leading, genuine Land Rover all-terrain capability. The new, technology-packed, Range Rover Sport, presents customers with a more assertive and muscular exterior, more luxurious interior and the flexibility provided by the option of occasional 5+2 seating.

With a fresh interpretation of the previous model's distinctive design, the new vehicle has a sleek and contemporary appearance combined

with enhanced use of space. The new Sport is just 62mm longer than its predecessor, yet at 4850mm, it is shorter than other 7-seater SUVs and most E segment sedans, bringing greater manoeuvrability and ease of parking. However, a significantly longer wheelbase (increased by 178mm) provides greater room and improved access for rear passengers.

With its 'faster' windscreen angle, streamlined and rounded profile and lower, dynamic sloping roofline, the new Range Rover Sport is 8 percent more aerodynamic than the outgoing vehicle. The new Sport

is 149mm shorter and 55mm lower than the all-new Range Rover on which it is based and model-for-model weighs 45kg less.

While it was developed alongside the Range Rover and shares some commonality with its sister vehicle, the all-new Range Rover Sport benefits from 75 percent unique parts, a significant number of which directly influence the way the new Sport looks and feels.

To maximise personalisation, customers will be offered a choice of wheel designs ranging through 19-, 20-, 21- and 22-inches in diameter including the iconic "Viper's Nest" wheel design, now available for the first time across all Range Rover models.

The new Sport provides an interior with distinctive Range Rover Sport design cues, superior detailing and craftsmanship. A design benchmark in its segment, the Sport interior offers a unique blend

of style and understated luxury with strong, elegant lines, top quality materials and an extra dash of sporting character. Strong, architectural forms within the interior have been enhanced by a cleaner, purer surface treatment, beautifully executed with more luxurious soft-touch surfaces in key touch points around the cabin.

On sale during the third quarter of 2013, the new Range Rover Sport will ultimately be introduced in more than 170 markets worldwide. Most markets will offer customers a choice of four equipment levels (S, SE, HSE and Autobiography)

# НОВИЯТ RANGE ROVER SPORT С ЛЕКОТА ПОКОРИ УРВИЧ

ПРОФ. ОВЧАРОВ РАЗКАЗА НА БЪЛГАРСКИТЕ ЖУРНАЛИСТИ  
ЗАБЕЛЕЖИТЕЛНАТА ИСТОРИЯ НА БЪЛГАРСКАТА КРЕПОСТ

Уникалният характер на Range Rover Sport се изразява в способността му да напусне пътя и да се отправя към най-високите планински върхове, независимо откъде ще се наложи да мине и какви препятствия ще трябва да преодолее. В това се увериха



всички български журналисти, които присъстваха на официалното медийно представяне на модела.

След като преминаха през градската джунгла и изпитаха динамичните характеристики на Range Rover Sport на магистрала, журналистите и екипът на Moto-Pfohe се отправиха към крепостта Урвич, където проф. Овчаров и неговият екип разказа интересни факти от 13-14 век за местността, която за първи път е спомената писмено в История славянобългарска на Паисий Хилендарски. В процеса на разкопките българския Индиана Джоунс попада на манастир, изграден върху руините на старата крепост. Оказва се, че това е църквата „Свети Илия“, която е доста добре запазена по археологически критерии. Очаква се храмът да бъде напълно реставриран и да се превърне в място за поклонение край София.

Проф. Николай Овчаров разказа още интересни факти, свързани с Урвич. Според находките крепостта е създадена вероятно през 9-10 век, но се споменава за първи път след няколко столетия по време на Втората българска държава във връзка с продължителни битки срещу Османските нашествия при отбраната на Средец. Позната е от времето на цар Самуил с името Ескумане, т.е. крепост на р. Ескус /дн. Искър/, когато при отбраната на Средец византийците били



принудени да свалят обсадата на града, а след това в прохода Траянови врата до Ихтиман понесли тежко поражение от войските на Самуил.

Крепостта Урвич обаче не можа да спре автомобилите на Range Rover Sport, които се изкачиха до самия връх на местността благодарение и на майсторските шофьорски умения на българските журналисти. Първоначално те шофираха по горски път, който премина в дълбоки кални коловози, но и през тях „спортистът“ премина без въобще да се замисли и да губи тяга. Няколкократно прекосяване на река Искър се превърна в детска игра за възхода, въпреки сериозната дълбочина на газене на повечето места.

Предният ъгъл на атака от 33 градуса и задният от 31 градуса позволяват щурмуването на най-стръмните наклони и спускането по хълмисти местности. Истинско предизвикателство е шофирането по течение на река, което също не затруднява новия Range Rover Sport, благодарение на възможността му да

гази водни препятствия с максимална дълбочина 850 мм, което е със 150 мм повече от предшественика му.

Когато положението наистина стане сериозно на помощ идва системата Terrain Response 2 от ново поколение, която може да се управлява ръчно и автоматично. При ръчен режим водачът сам избира най-подходящия режим на движение чрез въртящ се селектор. В режим Auto умната технология разпознава терена и се справя сама. При необходимост системата включва понижавача предавка, блокира централния диференциал и активира модула за спускане по наклон. За да не скучае водачът, на екрана на мултимедийната система може да следи разпределението на тягата по осите и режима на работа на трансмисията 4x4. Патентованият от Land Rover сензор за газене Wade Sensing дава информация за дълбочината при преминаване през вода. След всички тези цифри и факти не беше голяма изненада лекотата, с която новия Range Rover Sport покори дребната крепост Урвич.

## THE NEW RANGE ROVER SPORT EASILY CONQUERED URVICH FORTRESS

The unique character of the new Range Rover Sport is expressed in its ability to leave the road and conquer the highest mountain peaks. And this was shown to all Bulgarian journalists who took part in the media launch of the model.

After intensive city and dynamic highway traffic the Bulgarian journalists took the road to the Urvich fortress. There the famous archeologist professor Nikolay Ovcharov shortly explained some interesting facts about the region. According to him the fortress is built around IX-X Century but it is first described in the books around XIV Century during the Second Bulgarian Kingdom. Several time Urvich successfully managed to defend Sofia from the Ottomans and Vizantians.

But Urvich fortress couldn't stop the new Range Rover Sport. The most refined SUV vehicles easily reached the top of the fortress. The Bulgarian journalists with master driving went through muddy tracks and river valleys thanks to the Terrain Response System which now can work also in Auto mode. The system is designed to adapt the responses of the engine and other systems in order to provide optimum drivability for the terrain. This means delivering maximum traction while maintaining a comfortable ride. In order to provide the best combination of ride and control, TRS also interacts with myriad vehicle systems, such as dynamic stability control, traction control, hill descent control and the transmission.





# ЕКСПЕДИЦИЯ ТРАНСАМЕРИКА С LAND ROVER DISCOVERY 4

ТОМ КОЛИНС ПРЕКОСИ 6 500 КМ ПУСТОЩ, ПРЕМИНАВАЙКИ ПРЕЗ ТЕЖКИ НАВОДНЕНИЯ И ПОЖАРИ



Успешно приключи поредната експедиция, организирана от Land Rover. Инструкторът Том Колинс и неговият екип прекосяха континента Северна Америка изцяло по офроуд трасета. Деветчленният екипаж потегли с 3 автомобила Discovery 4 от Северна Каролина. След 27 дена те достигнаха крайната си точка - Орегон. За близо един месец авантюристите изминаха повече от 6 500 километра на територията на 10 щата в САЩ. Експедицията на Том Колинс премина през най-високите планински възвишения в Колорадо, Юта и Невада. През 85% от времето екипажът е пътувал през гористи, каменисти и речни местности с преобладаващи почти непреходни кални коловози. Непреходни за всеки един автомобил, но не и за Land Rover. Никой не се е съмнявал в успеха на експедицията, имайки предвид съвършените и доказани през годините офроуд способности на Discovery 4. В допълнение към тях се прибавя и богатият опит на Том Колинс, който е един от първите участници в легендарното състезание Camel Trophy. Именно там през далечната 1987 г.

той се „запалва“ по британската марка, на която остава верен и до ден днешен.

До момента не е известен друг случай автомобил да прекося Северна Америка изцяло по офроуд маршрут. И по-интересното в случая е, че през цялото време екипажът на Land Rover експедицията се е ориентирал изцяло по навигационната система, с която са били оборудвани и трите автомобила Discovery 4.

Том Колинс признава, че най-големите затруднения екипажът изпитал в Ню Мексико, Юта и Орегон. В първите два щата те се сблъскали с огромни наводнения, някои от които принудили хората да напускат домовете си. Дълбочината на газене на момента далеч надхвърляла цифрите по каталог, но и трите автомобила издържали теста. И все пак най-голямото препятствие се оказал Орегон. Само 48 часа преди да пристигнат до крайната си цел авантюристите попаднали в капана на масивен горски пожар. Отнело им повече от половин ден лутане между гърветата и пламъците преди да успеят да намерят спасението. За щастие в този ден и Господ е бил с тях, защото в може би най-трудният и горещ момент на помощ от нищото се появили огнеборци, които им помогнали да се измъкнат от огнения аг.

Том Колинс признава, че останал очарован и от трите автомобила Discovery 4, участващи в експедицията. Въпреки тежките маршрути единствените щети по колите са множество надрасквания от клони и износена рейка на покрива на единия SUV герой. През всичките повече от 6 500 километра кал, камъни и пустош Land Rover-ите не са дали нито един технически дефект. „Те просто бяха фантастични“ – това е краткия коментар на Колинс. Той изтъква още, че е изключително впечатлен от 5-литровия V8 двигател (385 к.с.), с който са били оборудвани автомобилите. Освен с впечатляващата си мощност агрегатът приятно ги е изненадал и с икономичността си.

Интересно е дали някой друг автомобилен производител ще се престраши да повтори офроуда маршрута Северна Каролина – Орегон. Едва ли....

## LAND ROVER EXPEDITION AMERICA TEAM SUCCESSFULLY CROSSED THE USA OFF-ROAD

The nine-member Land Rover Expedition America team successfully reached the Pacific Ocean at Port Orford, Oregon after covering over 4,000-miles and 27 days on this dirt crossing of the USA. The expedition used Land Rover Discovery 4 vehicles for this landmark drive.

Over 85% of the drive was on the unpaved trails, forest roads, farm roads, and other existing dirt tracks that make up the Trans-America Trail. Expedition leader Tom Collins used the Land Rover navigation system to guide the expedition

through thousands of turns. No other production SUV or passenger car is known to have ever made the complete journey.

Previously, the expedition narrowly escaped flash floods in New Mexico and Utah. In Oregon, the greatest challenge came in the last 48 hours of the expedition. Forest fires in Oregon forced the closure of many forest trails and Collins had to map out alternate dirt trails through Oregon, which resulted in a half day detour. "We give our thanks to the firefighters in Oregon who

provided us with detailed advice on how to drive around the fire zone safely".

"The Land Rover Discovery 4 vehicles have been fantastic. They are stock, with only dealer accessory winches and roof racks. We did not have any mechanical issues" proudly said Tom Collins.



## ХИБРИДНИ RANGE ROVER АВТОМОБИЛИ ПРЕКОСИХА 16 853 КМ

ИНЖЕНЕРИТЕ НА LAND ROVER СЪБИРАТ 300 GB ТЕХНИЧЕСКА ИНФОРМАЦИЯ В ТЪРСЕНЕ НА АБСОЛЮТНО СЪВЪРШЕНСТВО

Успешно приключи първата хибридна експедиция в света. Три автомобила Range Rover прекосяха 16 853 километра за 53 дни. Пътят на екипажа започна от Солхал, Великобритания и завърши близо до офисите на Tata в Мумбай, Индия. За близо 2 месеца хибридни коли преминаха през 13 държави, сред които Франция, Белгия, Германия, Полша, Украйна, Русия, Казахстан, Узбекистан, Киргизстан, Китай (включително Тибет) и Непал.

Средният разход на трите SUV автомобила е варирал от 7,63 до 7,84 литра дизелово гориво на 100 км пробег. Технологията Range Rover Diesel Hybrid включва 3.0-литров турбодизелов мотор и електромотор с 35 кВт за системна мощност от 335 к.с. и 700 Nm въртящ момент.

По интересното в случая е, че по-време на експедицията инженерите на Land Rover са изпратили над 300 GB с детайлна техническа информация. Целта на мисията не е била да се тества издръжливостта, а да се направят последни фина настройки на двигателя и трансмисията, за да се осигури перфектната работа на автомобила при всякакви терени и при екстремни температури и надморски равнища.

За 53 дни трите хибридни Range Rover-а са преминали през редица неасфалтирани пътища и черни пустинни участъци, в които температурата на въздуха е достигала до 43 градуса по Целзий. SUV колите са пресекли и редица чакълени участъци и кални коловози, които местните преминават само с животни. Според екипа на експедицията, най-предизвикателните моменти за тях и автомобилите били свързани с покоряването на планинските възвишения по маршрута, много от които били затворени заради падали скали. Доста предизвикателен за авантюристите на Land Rover се оказал и безотговорния трафик в Китай и Индия, където толерантността на шофьорите липсвала, а правилата на движение нямали никаква стойност.

Интересно е да се отбележи, че най-голямата надморска височина, достигната от хибридните Range Rover автомобили, била 5300 метра на Синдзянската магистрала към Тибет. Тогава за седем поредни дни екипажът на Land Rover експедицията е шофирал при надморската височина средно между 3350 и 5370 метра.



## LAND ROVER COMPLETED THE WORLD'S FIRST HYBRID EXPEDITION

Three Range Rover Diesel Hybrid prototypes have completed the ultimate engineering sign-off test by traversing 13 countries over 53 days from Solihull, UK, to Mumbai, India. It is the world's first ever hybrid expedition along the Silk Trail and one of the boldest driving adventures ever pursued by Land Rover.

Hostile conditions on the route included asphalt roads riddled with vast and deep potholes, dusty desert trails in 43°C heat and numerous miles of mud and gravel tracks and cattle trails. In addition, river crossings, passes clinging to the edges of

mountains partly blocked by rock falls, the thin air of extremely high altitudes and the dense and erratic traffic of Chinese and Indian roads all added to the test of man and machine.

Negotiating tracks so sticky with mud that they were impassable to other types of vehicle, the Range Rover's hybrid engine combination - with a 35kW electric motor supporting the TDV6 3.0 litre turbodiesel engine - returned excellent fuel consumption for a vehicle so spacious and powerful.

Land Rover development engineers closely monitored data loggers fitted to each car, sending

back more than 300 gigabytes of detailed technical records to their engineering team at Gaydon in the UK. The purpose of the expedition was not to test the reliability of mechanical components, which are already proven, but to fine-tune the calibration of engine and transmission software to ensure perfectly seamless performance in all terrains and extreme temperatures and altitudes.

# RANGE ROVER EVOQUE

## ПОЛУЧИ 9-СТЕПЕННА ТРАНСМИСИЯ

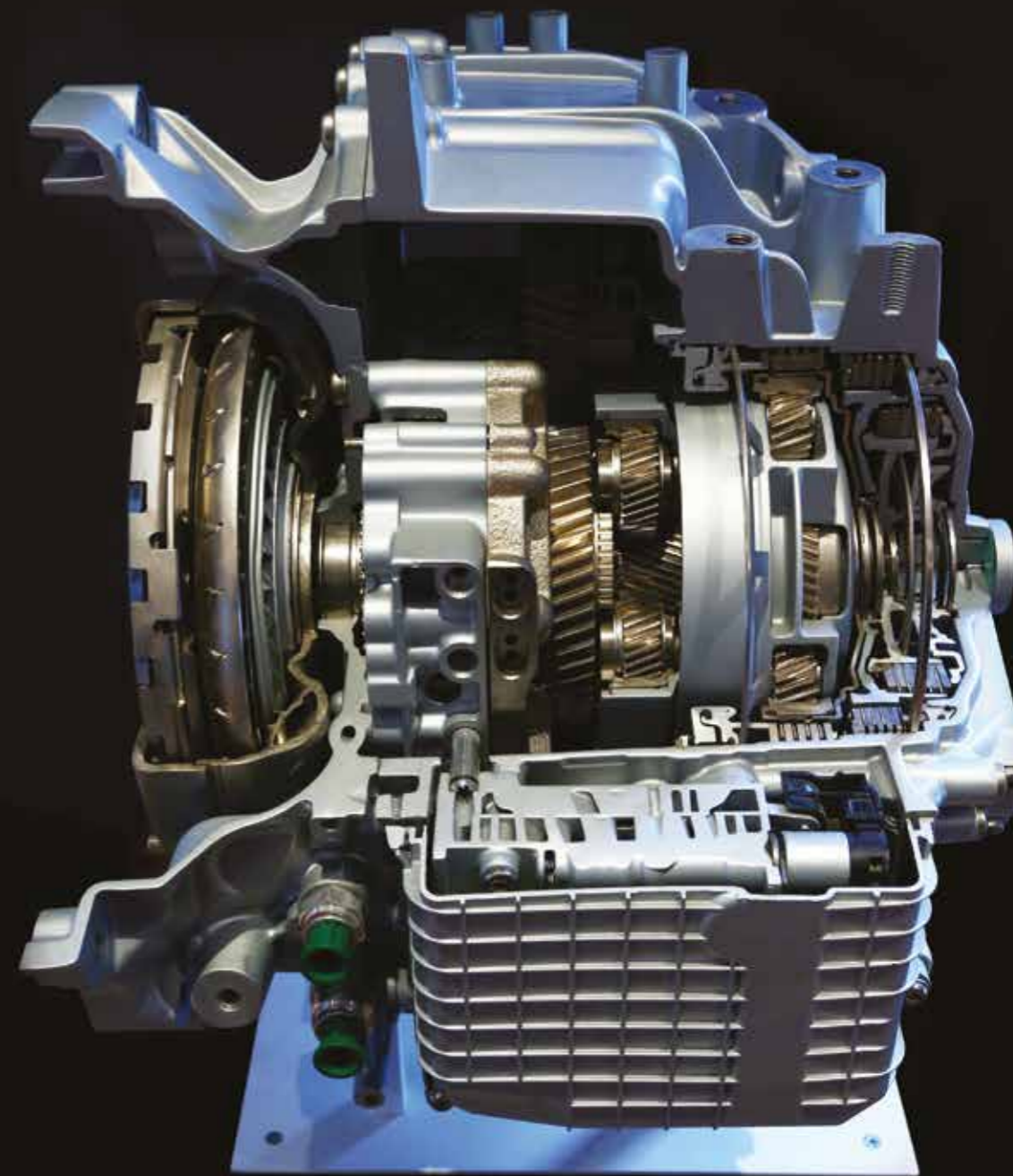

# ОБНОВЕНАТА МОДИФИКАЦИЯ НА RANGE ROVER EVOQUE



Интересно е да се отбележи, че въпреки допълнителните 3 скорости размерът на предавателната кутия е само 6 мм по-голям в сравнение със стандартната 6-степенна. Разликата в теглото също е минимална – едва 7,5 кг. Компактните размери са достъпни благодарение на различни технологични подобрения като нова хидравлична помпа, специално проектиран двоен съединител и иновативна „интелигентна“ превключвателна система. 9-степенната трансмисия на Range Rover Evoque е разработена в тясно сътрудничество с концерна ZF, който е сред световните лидери в разработването на скоростни кутии. Заводът им Gray Court в Южна Каролина, САЩ е един от най-

технологичните в световен мащаб. Освен с нова скоростна кутия Range Rover Evoque ще се предлага и с нова 4x4 система, която ще се активира при нужда от допълнително сцепление. Тя носи името Active Driveline и ще използва за задвижването си само предните колела при шофиране по нормални пътища и скорост над 35 км/ч. Превключването от предното предаване към 4x4 ще става напълно автоматично и ще отнема по-малко от 300 милисекунди. Технологията ще бъде комбинирана и с активно разпределение на въртящия момент не само между предния и задния мост, но и между отделните колела.

## RANGE ROVER EVOQUE WITH NEW, RESPONSIVE 9-SPEED AUTOMATIC TRANSMISSION

One of the most successful Land Rover vehicles ever made, the Range Rover Evoque, makes a further leap forward with the introduction of new, responsive 9-speed automatic transmission. The enhancements lower fuel consumption by up to 11.4 percent and reduce CO2 emissions by up to 9.5 percent and bring a range of new comfort, convenience and connectivity features. First shown at the Geneva Motor Show in 2013, the 9-speed automatic transmission ZF is among the world's first 9-speed units fitted to a passenger car. It has an ultra-fast response time and an adaptive shift programme that quickly matches the driving style. With a wide spread of ratios and improved efficiency, the new transmission delivers improved economy, reduced emissions, enhanced performance and greater comfort. The 9-speed automatic transmission is a masterpiece of packaging and despite the extra three gear ratios is only 6mm longer and weighs 7.5kg less than the outgoing six-speed transmission. The small package space is achieved by a number of innovative design features including a new hydraulic vane-type pump which also contributes to improved efficiency, two, patented, dog clutches replacing bulkier conventional clutch packs, and an Intelligently Nested gear set. Available as an option, Active Driveline, is the world's first 'on demand' four-wheel drive system which enhances agility and improves fuel efficiency by operating in front-wheel drive only during steady-state driving at speeds above 22mph. The new system monitors vehicle dynamics and automatically reconnects four-wheel drive (within 300 milliseconds) whenever it is needed.

Обновената модификация на Range Rover Evoque ще се предлага с 9-степенна автоматична трансмисия, съобщиха от централата на компанията производител Land Rover. Скоростната кутия е произведена съвместно със ZF, като може да се комбинира с един бензинов и два дизелови двигателя. От Land Rover са категорични, че новата технология ще намали разхода на гориво на кросоувъра до 11,4%, а вредните емисии ще бъдат редуцирани до 9,5%. Така най-икономичният Evoque, който е оборудван с 2.2-литров дизелов двигател и предно предаване, ще харчи с новата трансмисия само 4,9 л/100 км в комбиниран цикъл. Новата усъвършенствана 9-степенна скоростната кутия е специално проектирана, за да работи ефикасно при всякакви терени в комбинация с патентованата от британския бранд Terrain Response система. Ниските предавки гарантират много по-голяма проходимост при офроуд условия в сравнение със

стандартната 6-степенна трансмисия. И когато шофьорът се върне на пътя, същият този автомобил ще ускорява по-бързо от всеки друг. Смяната на предавките е светкавична, което позволява на водача по-голям контрол независимо от условията пред него. Революционната 9-степенна трансмисия се „нагажда“ много бързо към настроението на човека зад волана. Буквално за по-малко от секунда скоростната кутия може да превключи от спокойно икономично шофиране към бърз спортен, дори състезателен режим. Опцията Fast-Off измерва степента на натискане на педала на газта. Когато водачът поиска рязко по-голяма мощност, предавателната кутия реагира мигновено, като може да задържи по-ниска предавка, за да може ускорението да е максимално бързо. След това, при рязко освобождаване на педала на газта, скоростната кутия много бързо може да превключи към предишната по-ниска предавка, която вече е запомнена в режима.

# ПРЕВКЛЮЧИ НА 9 С RANGE ROVER EVOQUE

Вземи подарък първата в света 9-степенна автоматична трансмисия



ABOVE AND BEYOND



**5** ГОДИНИ  
ГАРАНЦИЯ

**PREMIUM  
SERVICE**  
ПРОГРАМА

Изображението е с илюстративна цел. Range Rover Evoque: ср. разход – 4,9 л/100 км, CO<sub>2</sub> емисии 129 г/км за двигател D4 2,2

**МОТО-ПФОНЕ** София - 98 42 245; Пловдив - 606 602; Варна - 680 217; Бургас - 880 460;

[www.landrover.bg](http://www.landrover.bg)

НАГРАДИ



**LAND ROVER FREELANDER 2**

# ЗА ЗВЕЗДАТА НА АФРИКА

Победителят от ТВ реалитишо „Африка: Звездите сигурно са полудели“ печели чисто нов автомобил Land Rover Freelander 2. В един от най-успешните проекти на БТВ участие взеха редица известни личности от България, които трябваше да живеят според традициите на народите от Черния континент. Виповете се включиха в редица изпитания на духа и тялото, опознавайки най-екзотичния континент на планетата. В продължение на близо три месеца те живеяха на открито в лагер, който се местеше на различни локации в Замбия и Ботсвана.

Всеки понеделник от 23 септември до финала на шоуто, зрителите ставаха свидетели на процеса по елиминации. Всички участници се събираха на специално място, и очи в очи гласуваха кой според тях трябва да напусне състезанието, и защо. Участникът, събрал най-много гласове срещу себе си, получаваше специална гривна, която трябваше да носи в следващите дни.

Във вторник предложението за елиминация отправяше предизвикателство към някой от останалите участници. Изборът му можеше да падне върху всеки, независимо дали предизвиканият е гласувал срещу него или не. Във втората част на епизода се състоеше дуел между предложението за елиминация и неговия противник. Този от двамата, който се справи по-слабо в задачата, или се провали в нея, напускаше шоуто и Африка.

На финала останаха само трима участници. Те се състезаваха в една последна битка в София в специално издание на живо. След оспорвано гласуване победителят в реалитишо „Африка: Звездите сигурно са полудели“ спечели голямата награда – чисто нов автомобил Land Rover Freelander 2 от Мото-Пфое.

Мнозина знаят, че Freelander 2 е първият компактен SUV автомобил в света, който получи от EuroNCAP максимална оценка от 5 звезди за безопасност. Моделът е считан за основател

## ПОБЕДИТЕЛЯТ В ЕДИН ОТ НАЙ-УСПЕШНИТЕ ТВ ФОРМАТИ НА БТВ ПЕЧЕЛИ ЧИСТО НОВ АВТОМОБИЛ

на класа на компактните 4x4 автомобили. Отличава се с изключителна здравина, панорамно разположени седалки и много повече пространство в сравнение с неговите конкуренти от същия сегмент.

## LAND ROVER FREELANDER 2 FOR THE STAR OF AFRICA

The winner of the TV reality show “Africa: The stars must be crazy”, has won a new Land Rover Freelander 2 from Moto-Pfohe. A lot of famous people from Bulgaria took part in one of the most successful projects of bTV. The stars lived according to the traditions of the people in the most exotic continent on the planet. For almost three months they lived outdoor in a camp which was moved to different locations in Zambia and Botswana.

From 23rd of September every Monday the stars face to face voted for the man who they think should leave the competition. After a lot of eliminations only three stars reached the final stage. They competed each other in one final battle in Sofia in a special live edition. After voting the winner has won Land Rover Freelander 2 – the first compact SUV vehicle in the world which gained 5 stars safety rating from EuroNCAP.

## ЗА ПЪРВИ ПЪТ ОТ 20 ГОДИНИ RANGE ROVER ЩЕ СЕ ПРЕДЛАГА С УДЪЛЖЕНА ВЕРСИЯ L

МОДЕЛЪТ ЩЕ СЕ ПРЕДЛАГА И С НОВО СВРЪХЛУКСОЗНО И  
УЛТИМАТИВНО ОБОРУДВАНЕ – AUTOBIOGRAPHY BLACK

На автосалона в Дубай в началото на следващия месец Land Rover ще покаже уникална по рода си удължена версия на модела Range Rover, като ексклузивността на автомобила ще бъде пренесена на още по-високо ниво с помощта на специалната версия Autobiography Black.

Това ще бъде първият Range Rover с дълга база от 20 години насам. Сврѐхлуксозната SUV версия ще бъде предназначена за онези клиенти, които търсят още по-луксозни и същевременно ултимативни автомобили. Благодарение на амфитеатрално разположения втори ред седалки пространството за пътниците отзад е увеличено с цели 140 мм. В допълнение на това този ред седалки вече може да се накланя с почти 10 градуса повече от стандартната версия. По този начин няма да се налага шофьорът или пътника до него да преместват седалките си напред, за да осигурят допълнителен комфорт за пасажерите отзад. Нещо повече – за удобството на всички в колата като стандартно оборудване в дългата база се предлагат панорамен покрив, електронни странични щори и по-голямо товарно помещение, които засилват усещането за простор. Дългата версия ще бъде обозначена със знак "L" и ще се предлага за Range Rover Vogue, Vogue SE, Autobiography и Autobiography Black, а по-къс-

но през 2014 г. ще е налична и за хибридният модел от гамата. Огромно внимание заслужава и новото оборудване Autobiography Black, което ще бъде стандартно за новата модификация Range Rover L. Разработено от специален екип инженери на Jaguar Land Rover (Engineered To Order), екстрите в него предлагат ненадминат лукс и изящество в автомобил за всякакви терени, който може да ви отведе до предела на въображението Ви. И откъдето Autobiography Black е с отличителен и запомнящ се дизайн. Специално впечатление прави дизайна на предната решетка и страничните отвори, които са стилно подчертани с черен емайл и хром. Акцентите се пренасят и към задната врата и стобовете на автомобила. Впечатление правят и новите 21" или 22" джанти по избор, които са полирани и със 7 спици. Възможността за избор издига модела на още по-високо ниво по отношение на ексклузивност и индивидуалност.

Първа класа е и оборудването в интериора на Autobiography Black. Там комфортът е гарантиран посредством две индивидуално обособени задни кресла, които се настройват поотделно, за по-голям комфорт на пътниците. Задната централна конзола също е модифицирана и декорирана в стилизиран черен фурнир, за да придаде върховен лукс на автомоби-

ла. Светлините на конзолата могат да бъдат също регулирани и настроени в различна тоналност, в зависимост от желанието на пасажерите. Изборът е между 10 цвята, в които LED осветлението може да осветява купето на автомобила. Същевременно, хладилното отделение е по-голямо, като осигурява достатъчно място за цели бутилки шампанско. Подобрено на предните седалки и задните в Autobiography Black са с електрическа памет, като предлагат масаж при нужда. Ултимативността на Range

Rover в това оборудване се допълва от висококачествена кожа, в която са обвити А, В и С и D-колониите на колата, както и всички врати. Интересно е, че всички клиенти на Autobiography Black могат да се наслаждават на три ексклузивни цвяткови комбинации. Те ще могат да изберат съчетания между цветовете - Ebony/Lunar, Espresso/Tan и Dark Cherry/Ivory. През втората половина на 2014 г. гамата от цветове ще бъде допълнена още от Lunar/Cirrus и Navy/Ivory.



## FIRST RANGE ROVER LONG WHEELBASE IN 20 YEARS

Land Rover is extending customer appeal of its family of luxury SUV vehicles with the launch of a new long wheelbase Range Rover and the addition of an exclusive specification - the Range Rover Autobiography Black.

The first Range Rover long wheelbase in 20 years, this new model will cater for a growing group of consumers looking for the ultimate SUV, and an alternative to the traditional long wheelbase saloon cars in this segment. Clever packaging has increased rear legroom by 140mm for rear seat passengers and boosted recline to 17 degrees with the executive seating package to provide enhanced comfort and space. The long wheelbase will be offered on Range Rover Vogue, Vogue SE, Autobiography and Autobiography Black models. A Range Rover Hybrid derivative will also become available later in 2014.

Land Rover will be unveiling their most exclusive specification vehicle to date at the Dubai International Motor Show on November 5th - the Range Rover Autobiography Black, available in standard and long wheelbase derivatives. Based on over 40 years of experience, the new Range Rover Autobiography Black has been designed and engineered by Jaguar Land Rover's 'Engineered To Order' (ETO) division to deliver an unmatched combination of all-terrain performance, luxury and design.

A number of changes to the Autobiography Black exterior give it a distinctive and subtly different character. A unique design finish has been appointed to the front grille and side vents along with distinguishable badging in black enamel and chrome. Signature rear lamps and auxiliary vents to the front add to the exclusivity of this vehicle with a chrome accent finish to the tailgate.

The Range Rover Autobiography Black incorporates a unique seat cover design with the desirable Executive Class seating package. This package offers the ultimate in rear seat luxury with two individual fully adjustable seats and a re-designed full extended centre console to offer supreme comfort and functionality. Seat memory and climate control is available to the front and rear occupants. Rear passengers benefit from the addition of lumbar massage and powered recline whilst the long wheelbase also offers a calf rest for the rear passenger side occupant.

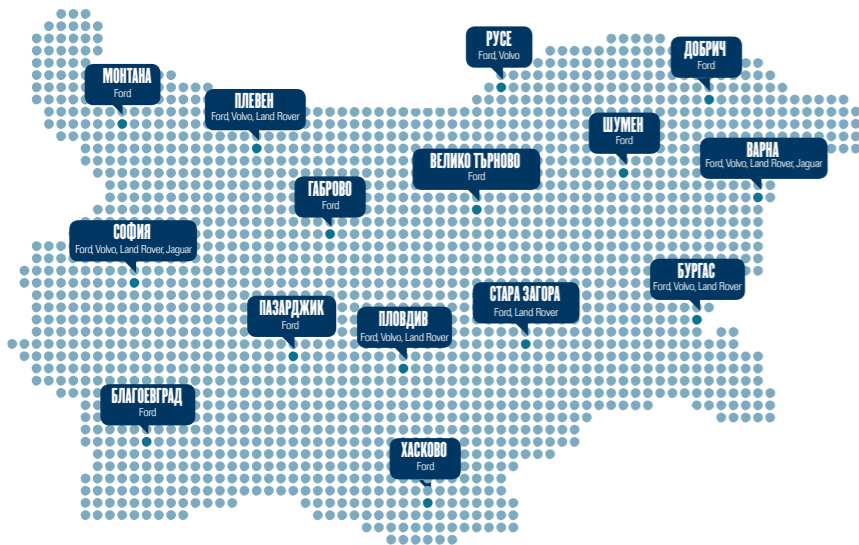

**ЦЕНТРАЛЕН ОФИС**

1360 София, ж.к. „Люлин“,  
бул. „Сливница“ 444 (до Втора метростанция)  
Централа (02) 9842 222  
Факс (02) 9842 233

**РФОНЕ AGENCY**  
застрахователен брокер  
(02) 9842 + 275, 331

**МОТО-ПФОЕ РЕНТ А КАР**  
(02) 9842 + 252, 242

**TRANSIT ЦЕНТЪР**  
(02) 9842 + 360, 315, 318, 384

**Автомобили „Втора употреба“**  
(02) 9842 + 321, 346

[www.motopfohe.bg](http://www.motopfohe.bg)



**СОФИЯ - „ЛЮЛИН“**  
продажби/sales: (02) 9842 250  
сервиз/service: (02) 9842 222  
резервни части/spare parts (02) 9842 222



**СОФИЯ - „МЛАДОСТ“**  
продажби/sales: (02) 817 88 88  
сервиз/service: (02) 817 88 88  
резервни части/spare parts (02) 817 88 88



**СТ. ЗАГОРА**  
продажби/sales: (042) 623 938  
сервиз/service: (042) 265 104  
резервни части/spare parts (042) 603 105



**БУРГАС**  
продажби/sales: (056) 880 460  
сервиз/service: (056) 880 436  
резервни части/spare parts (056) 880 4802



**ГАБРОВО**  
продажби/sales: (066) 808 423  
сервиз/service: (066) 800 800  
резервни части/spare parts (066) 807 800



**В. ТЪРНОВО**  
продажби/sales: (062) 616 000  
сервиз/service: (062) 616 000  
резервни части/spare parts (062) 616 000



**ДОБРИЧ**  
продажби/sales: (058) 602 647  
сервиз/service: (058) 602 316  
резервни части/spare parts (058) 602 316



**МОНТАНА**  
продажби/sales: (096) 300 131  
сервиз/service: (096) 300 132  
резервни части/spare parts (096) 300 133



**ВАРНА**  
продажби/sales: (052) 680 200  
сервиз/service: (052) 680 200  
резервни части/spare parts (052) 680 200



**ПЛЕВЕН**  
продажби/sales: (064) 885 222  
сервиз/service: (064) 885 222  
резервни части/spare parts (064) 885 222



**ПАЗАРДЖИК**  
продажби/sales: (034) 441 248  
сервиз/service: (034) 442 384  
резервни части/spare parts (034) 442 384



**ХАСКОВО**  
продажби/sales: (038) 601 180  
сервиз/service: (038) 601 180  
резервни части/spare parts (038) 601 180



**ШУМЕН**  
продажби/sales: (054) 861 352  
сервиз/service: (054) 832 994  
резервни части/spare parts (054) 861 352



**ПЛОВДИВ**  
продажби/sales: (032) 606 606  
сервиз/service: (032) 606 606  
резервни части/spare parts (032) 606 606



**РУСЕ**  
продажби/sales: (082) 845 235  
сервиз/service: (082) 844 024  
резервни части/spare parts (082) 844 023



**БЛАГОЕВГРАД**  
продажби/sales: (073) 884 025  
сервиз/service: (073) 884 026  
резервни части/spare parts (073) 884 026

**MOTO-PFOHE**  
Rent a Car

**МОТО-ПФОЕ РЕНТ-А-КАР СЪС СВОЯ ОФИС ЗА АВТОМОБИЛИ ПОД НАЕМ НА ЛЕТИЩЕ СОФИЯ, В ЗОНА „ПРИСТИГАЩИ“ НА ТЕРМИНАЛ 2 ПРЕДЛАГА**

- 24 часа в денонощието, 7 дни в седмицата
- нови и надеждни автомобили в изрядно техническо състояние,
- богат автомобилен парк от марките Ford, Volvo и Land Rover
- леки автомобили от всички класове, с ръчна и автоматична трансмисия,
- автомобили 4x4, лимузини
- пътнически микробуси и товарни ванове
- трансфери от Летище София до избрана дестинация;

- наем на луксозни лимузини с шофьор;
- наем на автомобил или товарен ван с шофьор, владеещ английски език;
- доставка/прибиране на автомобила до/от адрес; безплатно в рамките на гр. София;
- наем на допълнително оборудване – навигация, детско столче, багажник, вериги....
- Всички клиенти на МОТО-ПФОЕ ползват преференциални цени!

Всички оферти от МОТО-ПФОЕ РЕНТ-А-КАР и резервации - на [www.rentacar.motopfohe.bg](http://www.rentacar.motopfohe.bg)

**MOTO-PFOHE**



**НИСЪК СТАРТ**

**ПОДКАРАЙ ТВОЯ НОВ FORD FIESTA  
САМО ЗА 1200 ЛВ. ПЪРВОНАЧАЛНИ РАЗХОДИ  
+ ПОДАРЪК ГОРИВО ЗА 7000 КМ**

1200 лв. представлява първоначална вноса от 5% за Ford Fiesta Trend, 5 вр., 1.25i, 82 к.с., с алармена инсталация. Мото-Пфоe подарява всички останали първоначални разходи, вкл. каско и ГО за 1 г., такси за регистрация и управление на лизинг, еко-такса.

**5**  
ГОДИНИ  
ГАРАНЦИЯ

Офертата е на база финансов лизинг от 12 до 60 месеца по избор на клиента и при изрично одобрение на лизинга. Подаръкът гориво на обща стойност 950 лв. е под формата на месечни ваучери и покрива пробег до 7000 км, пресметнат при ср. разход 5.2 л/100 км и цена на горивото 2.60 лв./л. CO<sub>2</sub> емисии 124 г/км, ГПР 9%, SYNC и двигател 1.0 EcoBoost са опции с допълване. Изображението е с илюстративна цел.

**МОТО-ПФОЕ**

София „Люлин“ - 984 22 50; София „Младост“ - 817 88 88; Пловдив - 606 606; Варна - 680 200; Бургас - 880 460; Русе - 845 235; Стара Загора - 623 938; Габрово - 808 423; Монтана - 300 131; Добрич - 602 647; Велико Търново - 616 000; Благоевград - 884 025; Хасково - 601 170; Шумен - 861 352; Плевен - 885 222; Пазарджик - 441 248



Go Further

[ford.bg](http://ford.bg)



WHITE SEATING SYSTEM  
RODOLFO DORDONI DESIGN

**Minotti**  
www.minotti.com

избрани колекции  
мебели, осветление и аксесоари  
от най-известните италиански **марки**

София бул. Симеоновско шосе 120 Е

**VERSUS**